



# Engine Systems

# エンジン関連



P303-305  
パウスラスター



P306-308  
パウスラスター



P310  
船外機ジャッキ

2025年 NEW!



P311-315  
トリムタブ



P315  
トローリングモーター



P316  
ガソリタンク  
携行缶



P317  
プライマリーポンプ



P318  
燃料ゲージ

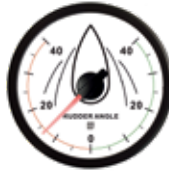

P318  
舵角指示器



P319-320  
ビータス  
ワイパーモーター



P322  
ビータス  
HD ワイパーモーター



P325  
ワイパースイッチ

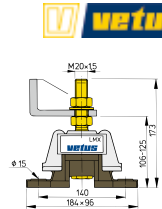

P326  
エンジンマウント

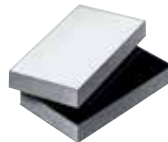

P326  
防音マット



P327  
ホーン



P328  
エアホーン



P328  
ドレンプラグ



P329  
ステアリングホイール



P332  
エンジンコントロール



P333  
リモコンケーブル



P334  
リモートコントロール  
横型シングルレバー (ヨット用)



P335  
船外機プロペラ



P339  
モーターフラッシャー



P340  
シャフトシール



P341  
カッタラスベアリング



P341  
フレキシブルカップリング



P342  
海水フィルター

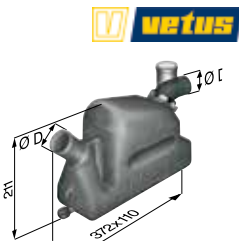

P343-344  
ウォーターロック



P345  
エアーベント



P346  
排気コネクション



P347-348  
各種ホース  
(排気・温水・燃料・シリコン)



P348  
HD  
ホースクランプ



P349  
多目的タンク  
(軽油・水・排水)



P350  
燃料フィルター



P351  
RACOR 燃料フィルター



P353-356  
RACOR 燃料フィルター



P357  
オイルチェンジャー



P358  
ヤマハ船外機  
オイルフィルター



P359  
ヤマハオイル



P359  
ヤマハ 2 サイクルオイル



P360  
プラグ



P362  
マークエンジン  
メンテナンス



P363-365  
ボルボエンジンパーツ



P366  
防蝕亜鉛



P367  
ラダー/トリムタブ  
防蝕亜鉛



P367  
ストリームライン  
防蝕亜鉛



P368  
ダイバーズドリームジンク



P369  
マックスプロップ  
フェザリング用ジンク

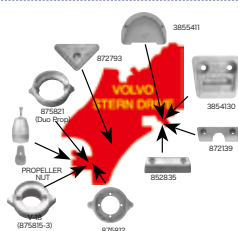

P370  
ボルボエンジン  
防蝕亜鉛

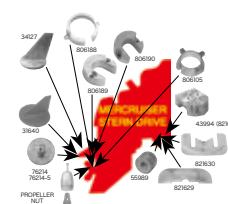

P370  
マークレーザ  
防蝕亜鉛



P371-372  
ジャイロ

# VETUS BOW THRUSTERS



バウスラスタは船の旋回能力を高めます。  
狭い航路や小さな半径で回転を必要とする場合に特に有効です。

- 狭い港内や水路での旋回や変進が楽に行えます。
- 出港・接岸作業が簡単になります。
- 少ないクルーでのボートイングが楽しめます。
- ボートを自由自在に操船できます。
- キャプテンに素直な優秀なバウマンです。
- 1軸船では非常に困難であった旋回は夢のように改善されます。
- バウスラスタとスターンスラスタを装備すればボートを真横に移動する事が可能です。

注) スラスタは低速時に使用します。  
注) 直流高馬力モーターですから長時間連続では使用できません(オーバーヒートします)。

### ボート長さに対応するスラスタサイズ(概算値)

バウスラスタサイズ	ボート長さ
25kg f	5.5 ~ 8.5m
35kg f	6.5 ~ 10m
45kg f	7.5 ~ 11.5m
55kg f	8.5 ~ 12.5m
60kg f	9.0 ~ 13m
75kg f	10.5 ~ 15m
95kg f	12.0 ~ 17m
125kg f	14.0 ~ 20m
160kg f	16.5 ~ 22m
220kg f	19.5 ~ 26m

### バウスラスタサイズの選択

使用する最高風速・ボートの水線上の側面積、船体の長さ等によって変わります。

風力	風速(M/S)	風圧N/m <sup>2</sup>	風圧kgf/m <sup>2</sup>
4	5.5~7.9	20~40	2.0~4.1
5	8.0~10.7	41~74	4.2~7.5
6	10.8~13.8	75~123	7.7~12.5
7	13.9~17.1	125~189	12.7~19.2
8	17.2~20.7	191~276	19.4~28.2



VETUS スラスタの保証期間は3年間です。

### 全長11 Mの艇に取り付けるバウスラスタの計算例

全長11 M、水線上の横面積 18m<sup>2</sup>、風速 8M の場合に容易に、コントロール可能なバウスラスタは、風圧P= 4.2 ~ 7.5kg f/m<sup>2</sup> (平均風圧 6kg f/m<sup>2</sup>)  
ターニングモーメント (T) = 風圧 × 水線上の横面積 × 係数 × 風圧中心 (A)  
T = 6kg f/m<sup>2</sup> × 18m<sup>2</sup> × 0.75 × 11 m / 2 = 4455kg fm  
必要とするスラスト力 (F) は、ターニングモーメント / スラスタよりトランサムまでの距離 445.5kgfm / 10.5 m = 42kgf  
ベータスバウスラスタが適応するサイズは 55kgf となります。

# ベータス バウスラスタ (電動)



ベータスバウスラスタは、6枚羽で静かで、効率が高いです。  
サイズは25kgfから220kgfまで(12 or 24VDC)



VETUS スラスタの保証期間は3年間です。

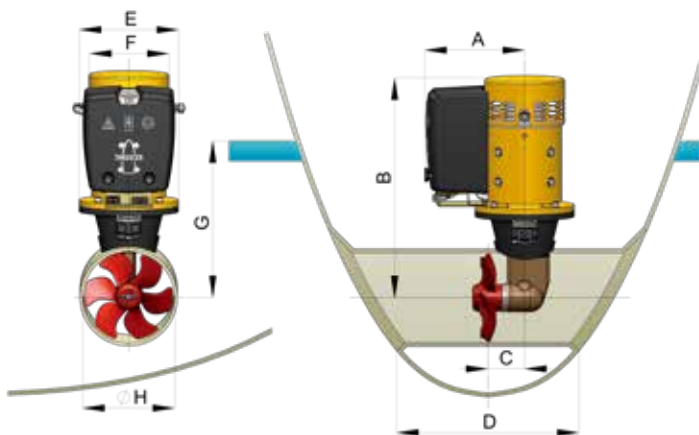

製品改良のために予告なく仕様を変更することがあります。  
あらかじめご了承ください。

(注意) メンテナンスは重要です。各電源の端子の締め付けを定期的に行ってください。  
特に点検を必要とする場所は、高電流が流れるケーブルの端子部分、モーターとテイルピースの接続部分のフレキシブルカップリングです。  
指定の位置にフレキシブルカップリングが固定されているか確認してください。  
カップリング固定ビス締め付けトルクを取扱説明書で確認して点検してください。  
設置後 1 週間・3 ヶ月・シーズンの始め・シーズンの終わり点検を実施してください。  
電源線端子の緩みは発熱を起こし火災の原因となる場合があります。

## DC12V

No.	Mfg.No.	サイズ	トンネル	税込価格	(税抜価格)
600100	☆ BOW2512	25kg f	110mm	¥291,390	(¥264,900)
600140	☆ BOW3512	35kg f	150mm	¥315,040	(¥286,400)
600144	☆ BOW4512	45kg f	125mm	¥378,400	(¥344,000)
600141	☆ BOW5512	55kg f	150mm	¥404,250	(¥367,500)
600104	☆ BOW6012	60kg f	185mm	¥463,100	(¥421,000)
600163	☆ BOW7512	75kg f	185mm	¥612,920	(¥557,200)
600165	☆ BOW9512	95kg f	185mm	¥780,010	(¥709,100)
600167	☆ BOW12512	125kg f	250mm	¥933,570	(¥848,700)

## DC24V

No.	Mfg.No.	サイズ	トンネル	税込価格	(税抜価格)
600142	☆ BOW5524	55kg f	150mm	¥404,250	(¥367,500)
600105	☆ BOW6024	60kg f	185mm	¥463,100	(¥421,000)
600164	☆ BOW7524	75kg f	185mm	¥612,920	(¥557,200)
600166	☆ BOW9524	95kg f	185mm	¥780,010	(¥709,100)
600168	☆ BOW12524	125kg f	250mm	¥933,570	(¥848,700)
600114	☆ BOW16024	160kg f	250mm	¥1,077,010	(¥979,100)
600143	☆ BOW22024	220kg f	300mm	¥1,518,000	(¥1,380,000)

### ハウ斯拉スターのサイズ表

サイズmm	BOW25	BOW35	BOW45	BOW55	BOW60	BOW75	BOW95	BOW125	BOW160	BOW220
A	138	138	143	143	143.5	155	209	209	222	247
B	297	314	365	377	397	435	443	500	548	627
C	73	79	79	79	77	77	77	108	108	136
D 最小/最大	220/440	300/600	250/600	300/600	370/740	370/740	370/740	500/1000	500/1000	600/1200
E	149	149	160	160	160	200	200	200	240	258
F	112	112	130	130	130	135	150	150	185	212
G 最小	110	150	125	150	185	185	185	250	250	300
H (トンネル内径)	110	150	125	150	185	185	185	250	250	300

### ハウ斯拉スターの性能表

kgf	BOW25	BOW35	BOW45	BOW55	BOW60	BOW75	BOW95	BOW125	BOW55	BOW60	BOW75	BOW95	BOW125	BOW160	BOW220
Motor 電圧 DC	12V	12V	12V	12V	12V	12V	12V	12V	24V	24V	24V	24V	24V	24V	24V
出力	1.5 kw	1.5 kw	3kw	3kw	3kw	4.4kw	5.7kw	5.7kw	3kw	3kw	4.4kw	5.7kw	5.7kw	7kw	11kw
	(2hp)	(2hp)	(4hp)	(4hp)	(4hp)	(6hp)	(8hp)	(8hp)	(4hp)	(4hp)	(6hp)	(8hp)	(8hp)	(9.5hp)	(15hp)
スラスト力、N (kgf)	250	350	450	550	650	800	950	1250	600	700	850	1050	1400	1600	2200
トンネル内径 (mm)	110	150	125	150	185	185	185	250	150	185	185	185	250	250	300
重量 (kg)	10	12	20	20	22	26	30	37	20	22	26	30	37	37	68
消費電流 (Amp)	200	205	300	350	280	500	610	800	200	140	280	320	450	540	760
連続使用可能時間* (分)	4	4	4	4	5	2	3	2.5	4	5	3	3.5	2.5	4.5	2.5
ヒューズサイズ (Amp)	125	160	250	250	200	355	425	500	125	100	200	200	300	355	500
バッテリーサイズ**															
最小 (Amp)	1 × 55	1 × 55	1 × 150	1 × 105	1 × 105	1 × 125	1 × 145	1 × 220	2 × 55	1 × 105	2 × 70	2 × 70	2 × 100	2 × 165	2 × 200
最大 (Amp)	1 × 70	1 × 100	1 × 200	1 × 200	1 × 145	2 × 125	2 × 145	2 × 220	2 × 70	1 × 145	2 × 145	2 × 145	4 × 100	4 × 165	4 × 165
電源ケーブルサイズ***															
長さ (m)/ 断面積 (mm <sup>2</sup> )	0-8/25	0-11/35	0-12/70	0-12/70	0-11/50	0-8/70	0-10/95	0-9/120	0-23/35	0-11/50	0-21/50	0-21/50	0-20/70	0-29/120	0-21/120
長さ (m)/ 断面積 (mm <sup>2</sup> )	8-12/25				11-16/70	8-11/95	10-12/120	9-12/120		11-16/70					

\* 連続使用可能時間は連続または 1 時間あたりの時間です。

\*\* 直流モーターはバッテリーの容量により回転数に変化します。上記バッテリーサイズを採用してください。

\*\*\* 電源ケーブルサイズはプラス (+) とマイナス (-) 主電源ケーブルのモーターからバッテリーまでの合計長さです。

重要) メンテナンスは重要です。各電源の端子の締め付けを定期的に行ってください。  
電源線端子の緩みは発熱を起こし火災の原因となる場合があります。

## スターンスラスターキット

- トランサムにスラスターを取り付ける場合に使用します。
- ハウ斯拉スターキット及びこのスターン スラスターキットが必要となります。

No.	Mfg.No.	サイズ	税込価格	(税抜価格)
600125	☆ STERN110P	25kg f 用	¥74,250	(¥67,500)
600120	☆ STERN1250P	45kg f 用	¥88,220	(¥80,200)
600124	☆ STERN150P	35/55kg f 用	¥100,430	(¥91,300)
600126	☆ STERN185P	75/95kg f 用	¥131,010	(¥119,100)
600127	☆ STERN250P	125/160kg f 用	¥191,840	(¥174,400)

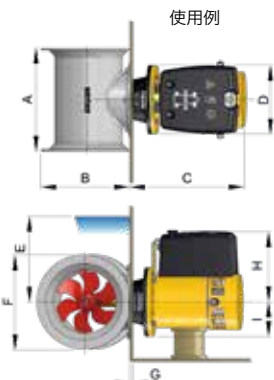

サイズ(mm)	STERN110P	STERN145P	STERN150P		STERN185P		STERN250P	
	BOW25	BOW45	BOW35	BOW55	BOW75	BOW95	BOW125	BOW160
A	230	250	270	270	300	300	460	460
B	155	192	215	215	268	268	360	360
C	232	275	219	282	305	313	313	373
D	149	160	149	160	200	200	200	240
E min.	110	125	150	150	185	185	250	250
F	180	205	240	240	275	275	370	370
G max.	25	40	19	47	26	26	58	92
H	138	143	138	143	155	209	209	222
I	87	117	117	117	111	111	111	154

製品改良のために予告なく仕様を変更することがあります。予めご了承ください。

※各オプション品はP308、P309に掲載しています。



## VETUS スラスタ

### コントロールパネル

パウスラスタ、スターンスラスタのスイッチとして使用します。  
タイムディレイスイッチ付き：スイッチ切替時に一定の間隔を置いて次の動作に移る事によりモーターの慣性による負荷を少なくします。



- BPSE (パウスラスタ用タッチパネル)  
タイムディレイスイッチ付き
- BPJE (パウスラスタ用ジョイスティックパネル)  
ジョイスティック仕様、タイムディレイスイッチ付き
- BPJDE (パウ・スターンスラスタ用ジョイスティックパネル)  
パウスラスタとスターンスラスタのスイッチが一体となったスイッチパネルです。

No.	Mfg.No.	仕様	税込価格	(税抜価格)
600136	☆ BPSE2	タッチパネル	¥41,690	(¥37,900)
600137	☆ BPJE2	ジョイスティック	¥64,570	(¥58,700)
600138	☆ BPJDE2	2ジョイスティック	¥107,800	(¥98,000)

### イーゼードッキングスイッチ

2セットのスラスタ(パウスラスタとスターンスラスタ)等を1個のスイッチでコントロールできます。



No.	Mfg.No.	税込価格	(税抜価格)
600174	☆ EZDOCK2	¥94,050	(¥85,500)

### リモートコントロール

最大電流 20A、12/24V 対応  
付属ケーブル長さ 3.5M  
防水プラグとソケット付属  
3芯スパイラルケーブル、  
ウインドラスなどのコントロール  
としても使用できます。



No.	Mfg.No.	税込価格	(税抜価格)
600419	☆ RECON	¥60,500	(¥55,000)

### コンバージョンキット

12Vの電源(装備)の艇で24V160～220kg fのパウスラスタを動作させたい場合に使用します(シリーズパラレルスイッチ)。充電時は12Vで各バッテリーを充電し、使用時は24Vとして24Vシステムを動作します。

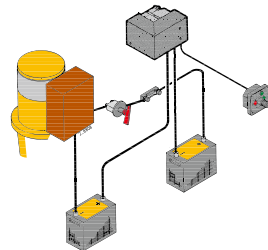

No.	Mfg.No.	税込価格	(税抜価格)
600123	☆ BPSPE	¥259,490	(¥235,900)

VETUS ビータスパウスラスタ-25kgfと35kgfにはヒューズ & ヒューズホルダーが付属しています。  
その他のサイズは別売りとなります。  
下記のANLヒューズを使用してください。  
ヒューズサイズは「対応表」をご確認ください。

### ANL ヒューズホルダー DC用

ウインドラスやパウスラスタ用のヒューズホルダーとして使用します。  
カバー付き  
ANLヒューズ別売り



No.	Mfg.No.	税込価格	(税抜価格)
600422	☆ ZEHC100	¥14,850	(¥13,500)

### ANL ヒューズ DC用



スローブロータイプヒューズ  
販売単位：1枚



No.	Mfg.No.	税込価格	(税抜価格)
600424	☆ ZE063	¥3,740	(¥3,400)
600425	☆ ZE080	¥3,740	(¥3,400)
600431	☆ ZE100	¥3,740	(¥3,400)
600426	☆ ZE125	¥3,740	(¥3,400)
600427	☆ ZE160	¥3,740	(¥3,400)
600428	☆ ZE200	¥3,740	(¥3,400)
600438	☆ ZE250	¥3,740	(¥3,400)
600429	☆ ZE300	¥3,960	(¥3,600)
600430	☆ ZE355	¥4,180	(¥3,800)
600436	☆ ZE425	¥4,730	(¥4,300)
600437	☆ ZE500	¥4,730	(¥4,300)

### VETUS パウスラスタ ヒューズサイズ対応表

現行モデル	電圧	ヒューズサイズ	現行モデル	電圧	ヒューズサイズ
25kg f	12V	125A	55kg f	24V	125A
35kg f	12V	160A	75kg f	24V	200A
45kg f	12V	250A	95kg f	24V	200A
55kg f	12V	250A	125kg f	24V	300A
75kg f	12V	355A	160kg f	24V	355A
95kg f	12V	425A	220kg f	24V	500A
125kg f	12V	500A	旧モデル		
旧モデル			50kg f	24V	80A
23kg f	12V	100A	80kg f	24V	160A
50kg f	12V	160A	130kg f	24V	355A
80kg f	12V	355A			

## ボートサイズに相当するバウスラスタサイズの概要

以下の概要は、どのタイプとサイズのボートが現在BOW PROシリーズと互換性があるかを示しています。

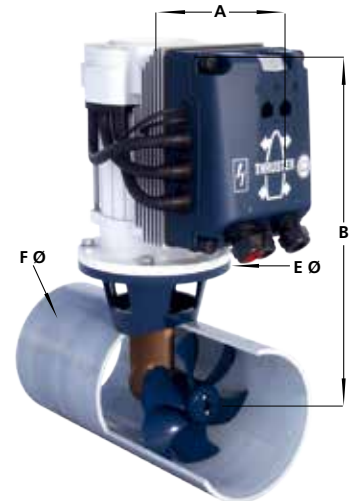
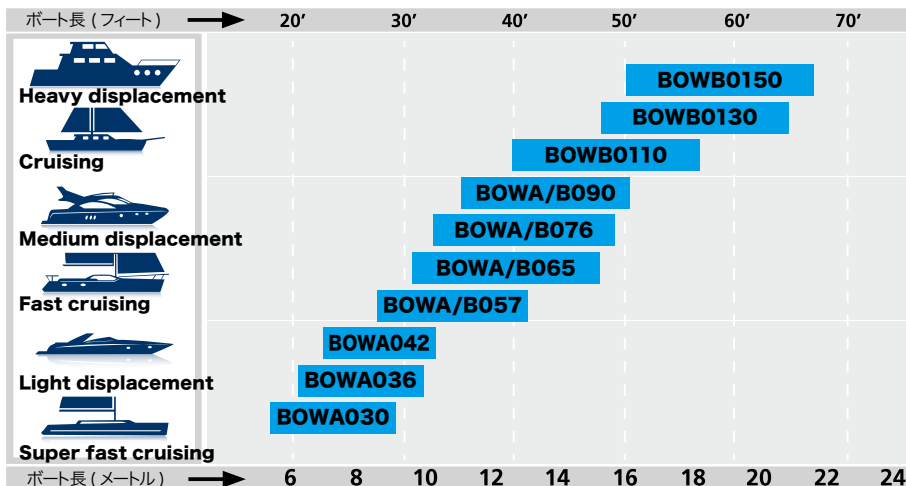

## バウスラスタ(BowA、BowB)のサイズ表

シリーズ	BOWA	BOWA	BOWA BOWB	BOWA BOWB	BOWA BOWB	BOWA BOWB	BOWA BOWB	BOWB	BOWB	BOWB
出力	30 Kgf	36 Kgf	42 Kgf	55/57 Kgf	65 Kgf	76 Kgf	90 Kgf	110 Kgf	130 Kgf	150 Kgf
A (幅)	210	210	210	210	210	210	282	282	282	282
B (プロペラ中心- 頂部)	350	358	378	393	413	413	452	452	452	452
E Ø (フランジ径)	200	200	200	200	200	200	200	200	200	200
F Ø (トンネル内径)	110	125	125	150	185	185	185	185	185	250

## BowPro (BowA) (BowB) 配線方法

### 12V システムでの接続例 (BowA)

これは、従来のスラスタと同じです。オルタネーターはその出力 (12 V、24 V、または 48 V) をバッテリーバンクに供給し、バッテリーバンクはそれをさまざまなエネルギー消費に当てます。シンプルなモーターコントローラーはモーター回転数の可変と長時間の使用を可能にします。

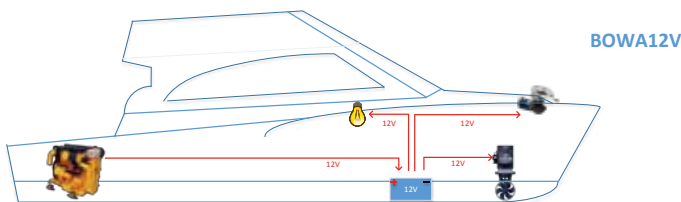

12V オルタネーターで発電された DC12V は DC12V バッテリーを充電して、その充電された DC12V でスラスタモーターを廻します。

### ブースト接続 (BowB) :(12/24Volt) 二次電源システム

ボートの主エンジンの 12 V オルタネーターからメインバッテリーに給電し、メインバッテリーは BOW PRO Boosted (BowB) モーターコントローラーに給電します。12 V 入力電圧が、24 V 充電電流に変換されます。

24V の機器を使用可能となります。24V 電源バンクからは、ウインドラスやウィンチなどの高効率 24V 機器を使用できます。高い電圧の使用は、低いアンペア数で済み、ボートはより細いバッテリーケーブルを選択することができます。ただし、12V 機器がすでに船舶に取り付けられている場合は、12V システムを使用することもできます。BOW PRO Boosted スラスタを追加することで、通常の 12 オルタネーターから 2 次電源 (DC24V) システムを搭載することが可能になります。

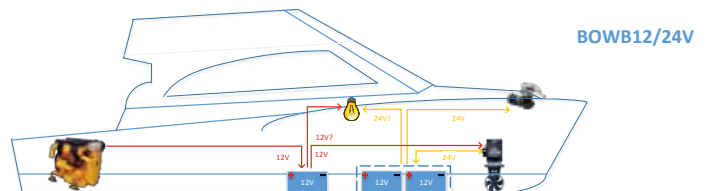

#### BowA タイプ

DC12V, DC48V 仕様の各モデルがあります。

#### BowB タイプ

DC12V, 24V に対応するモデルです。バッテリーは 24V システムを準備する必要があります。(DC12V システムポートの場合、モーター内部で 24V にコンバートして、24V バッテリーを充電できます。) 12V で 40Amp 入力、出力は 24V/20Amp となります。

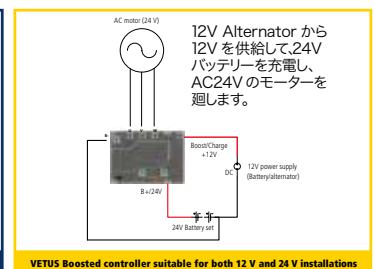
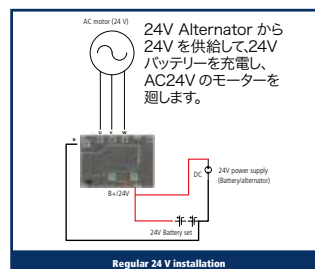



## ビータス BOW PRO シリーズ

Bow Pro シリーズには、DC12V 対応のBOW A タイプと、DC12V/24V 対応でより強力なBOW B タイプがあり、ブラシレスAC モーター採用により長時間運転が可能です。

BOW B タイプは、DC12V 入力の場合DC24V に変換して駆動します。

(BOW B タイプをDC12V で駆動させる場合は、専用バッテリーシステムが必要になります。)

- モーターの回転数をコントロール可能 (0 ~ 最大)
- 長時間連続運転可能 (バッテリーの容量に依存)
- ブラシレスなので音が静か (AC モーター)
- ブラシの交換がないのでメンテナンスが大幅に減少
- 入力電圧 DC12V またはDC 24V
- 高い保護等級: IP65
- 高い効率 (~ 93%)
- 従来のモデルと互換性があります。(テイルピースサイズが同じ)

### BOW PRO スタンダード型スラスタ-BowAタイプ

#### (BowA) 性能表

製品仕様	BOW PRO 301	BOW PRO 361	BOW PRO 421	BOW PRO 571	BOW PRO 761
Mfg.No.	BOWA0301	BOWA0361	BOWA0421	BOWA0571	BOWA0761
スラスト力,N(kgf) (出力)	300 (30)**	360 (36)**	420 (42)**	550 (55)**	760 (76)**
モーター出力 kW	1,6	1,6	3,1	3,1	3,1
トンネル内径(mm)	110	125	125	150	185
重量 (kg)	24	24	35	35	35
入力電圧	12	12	12	12	12
消費電流 (Amp)	195	265	250	295	325
連続使用可能時間*(分)	10	10	10	5	5
減速運転時	Endurance rated*				
メインヒューズサイズ	ZE200 (200 Amps)	ZE300 (300 Amps)	ZE300 (300 Amps)	ZE355 (355 Amps)	ZE300 (300 Amps)
最少バッテリーサイズ 12 Volt	1 × 85	1 × 125	1 × 105	1 × 120	1 × 125
バッテリースイッチサイズ	250	250	250	250	250



※ 連続使用可能時間\* (分)は、全速でモーターを回した場合の時間です。

#### BOW PRO モーター本体

No.	Mfg.No.	電圧	kgf	トンネルサイズ	税込価格	(税抜価格)
600031	☆ BOWA0301	12V	30kgf	110mm	¥700,480	(¥636,800)
600032	☆ BOWA0361	12V	36kgf	125mm	¥758,010	(¥689,100)
600033	☆ BOWA0421	12V	42kgf	125mm	¥794,090	(¥721,900)
600044	☆ BOWA0571	12V	55kgf	150mm	¥830,170	(¥754,700)
600036	☆ BOWA0761	12V	76kgf	185mm	¥1,010,900	(¥919,000)

### BOW PRO ブースト型スラスタ-BowBタイプ

#### (BowB) 性能表

製品仕様	BOW PRO BOOSTED 57	BOW PRO BOOSTED 65	BOW PRO BOOSTED 76	BOW PRO BOOSTED 90	BOW PRO BOOSTED 110	BOW PRO BOOSTED 130	BOW PRO BOOSTED 150
Mfg.No.	BOWB057	BOWB065	BOWB076	BOWB090	BOWB110	BOWB130	BOWB150
スラスト力,N(kgf) (出力)	570 (57)**	650 (65)**	760 (76)**	900 (90)**	1100 (110)**	1300 (130)**	1500 (150)**
モーター出力 kW	3,1 kW (24V)	3,1 kW (24V)	3,1 kW (24V)	5,7 kW (24V)	5,7 kW (24V)	5,7 kW (24V)	5,7 kW (24V)
トンネル内径(mm)	150	185	185	185	185	185	250
重量 (kg)	37	37	37	37	37	37	37
入力電圧	12 / 24	12 / 24	12 / 24	12 / 24	12 / 24	12 / 24	12 / 24
消費電流 (Amp)	95	130	250	250	275	290	300
連続使用可能時間*(分)	10	10	10	10	10	10	6
減速運転時	Endurance rated*						
メインヒューズサイズ	ZE200 (200 Amps)	ZE160 (160 Amps)	ZE200 (200 Amps)	ZE200 (200 Amps)	ZE300 (300 Amps)	ZE300 (300 Amps)	ZE300 (300 Amps)
最少バッテリーサイズ 12 Volt	2 × 60	2 × 60	2 × 108	2 × 105	2 × 125	2 × 150	2 × 165
バッテリースイッチサイズ	250	250	250	250	250	250	250

※ 連続使用可能時間\* (分)は、全速でモーターを回した場合の時間です。

#### BOW PRO ブースト型 本体

No.	Mfg.No.	電圧	kgf	トンネルサイズ	税込価格	(税抜価格)
600072	☆ BOWB057	12/24V	57kgf	150 mm	¥884,620	(¥804,200)
600073	☆ BOWB065	12/24V	65kgf	185 mm	¥920,700	(¥837,000)
600074	☆ BOWB076	12/24V	76kgf	185 mm	¥1,046,980	(¥951,800)
600075	☆ BOWB090	12/24V	90kgf	185 mm	¥1,320,000	(¥1,200,000)
600076	☆ BOWB110	12/24V	110kgf	185 mm	¥1,507,000	(¥1,370,000)
600077	☆ BOWB130	12/24V	130kgf	185 mm	¥1,628,000	(¥1,480,000)
600078	☆ BOWB150	12/24V	150kgf	250 mm	¥1,760,000	(¥1,600,000)

より大きなサイズについては、お問合せください。

Mfg.No.	出力	トンネルサイズ	システム	ボートサイズ
BowB 180	180kgf	250 mm	24V & 48V	25m
BowB 210	210kgf	250 mm	24V & 48V	25m
BowB 285	285kgf	300 mm	24V & 48V	30m
BowB 320	320kgf	300 mm	24V & 48V	30m

## BOW PRO用 ①ジョイスティックコントロール

- ・コンパクトなデザインと高品質の素材
- ・安全で簡単なモーター回転数制御
- ・アルミ製ベゼル

- ・取付穴開けサイズ: Ø75 mm
- ・防水ハウジング: IP65
- ・V-CAN CANBUS プロトコル準拠

- ・複数のステーション用ツインコネクタ
- ・ステータスインジケータ

### ①DBPPJA Wジョイスティック コントロールパネル

パウスラスタースターンスラスタースを  
1本のジョイスティックで制御できます。

- ・ボートを回転させる独自のツイスト機能



BPPJACV1

紫外線などによる劣化防止の為に保護カバーが  
付属します。室外デッキ上に設置する場合有効です。  
BPPJACV1・BPPJACV2・BPPJACV3

### ①BPPJA ジョイスティック コントロールパネル

回転数固定スイッチ



BPPJACV3

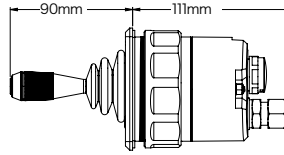
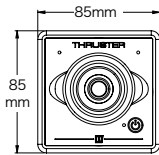

### ①BPPPA ジョイスティック コントロールパネル

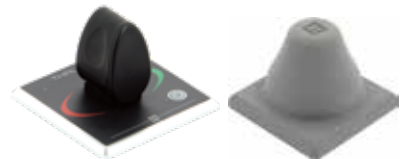

BPPJACV2

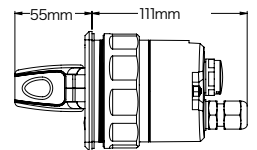
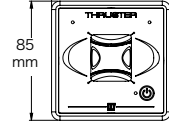

No.	Mfg.No.	商品名	税込価格	(税抜価格)
600053	☆ ①	DBPPJA ダブルJoy Stck コントロール	¥261,470	(¥237,700)
600052	☆ ①	BPPJA Joy Stck コントロール	¥163,240	(¥148,400)
600051	☆ ①	BPPPA Joy Stck コントロール	¥112,750	(¥102,500)

BOW PRO モーター本体の他、下記が必要になります。

- ① ジョイスティックコントロール (P298 下部掲載)
- ② CAN Bus 電源ケーブル
- ③ 3Point hub
- ④ ターミネーター
- ⑤ CAN Bus ケーブル (コントロールからモーター迄の長さ)
- ⑥ トンネルと取付工事

- ※ BowPro のコントロールは、従来のコントロールと異なります。
- ※ コントロールは CAN-bus ケーブルで行います。
- ※ コントロール用 CAN-bus 電源は、DC12V が必要となります。

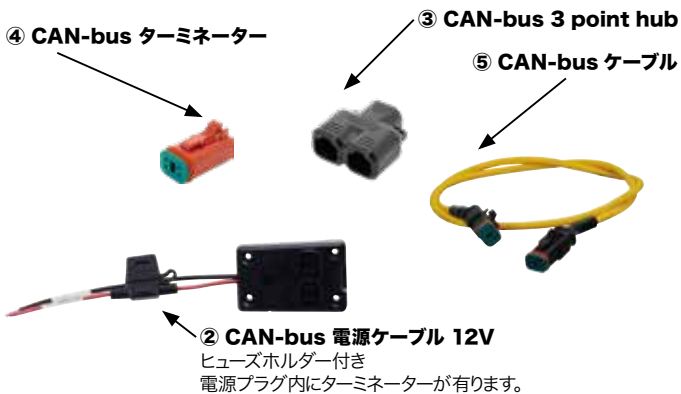

② CAN-bus 電源ケーブル 12V  
ヒューズホルダー付き  
電源プラグ内にターミネーターが有ります。



### ⑦ BOWHPCK 高電流接続kit

高電流接続 kit は、モーターへの充分な電流を確保する為に追加して設置します。図の左にある高圧電源接続用バー2本はフレキシブルで一方方向に曲がります。曲げて取付けます。

### オプション

No.	Mfg.No.	商品名	税込価格	(税抜価格)
600060	☆ ②	CANVPS CAN-bus 電源ケーブル 12V	¥24,090	(¥21,900)
600061	☆ ③	CANVHUB V-CAN 3 point Y hub	¥16,060	(¥14,600)
600070	☆ ④	CANVT CAN-bus ターミネーター	¥9,020	(¥8,200)
600064	☆ ⑤	BPCAB1HF CAN-bus ケーブル 1m	¥9,680	(¥8,800)
600065	☆ ⑤	BPCAB5HF CAN-bus ケーブル 5m	¥13,530	(¥12,300)
600066	☆ ⑤	BPCAB10HF CAN-bus ケーブル 10m	¥18,370	(¥16,700)
600067	☆ ⑤	BPCAB15HF CAN-bus ケーブル 15m	¥27,280	(¥24,800)
600068	☆ ⑤	BPCAB20HF CAN-bus ケーブル 20m	¥33,330	(¥30,300)
600069	☆ ⑤	BPCAB25HF CAN-bus ケーブル 25m	¥37,730	(¥34,300)
600054	☆ ⑦	BOWHPCK 高電流接続kit	¥21,120	(¥19,200)

## BOWA CANバス配線セット

### Vetus BowProA 用CAN バス配線セット



BOW PRO (BOWA) 用

セット内容:  
電源ケーブル (終端抵抗内蔵)  
ターミネーター (終端抵抗)  
CAN バスケーブル (長さ: 1m)  
CAN ハブ (3P)

No.	Mfg.No.	税込価格	(税抜価格)
600058	☆ BPROASET	¥52,580	(¥47,800)

## BowB CANバス配線セット

### Vetus BowProB 用CAN バス配線セット



BOW PRO Boosted (BOWB) 用

セット内容:  
電源ケーブル (終端抵抗内蔵)  
ターミネーター (終端抵抗)  
CAN バスケーブル (長さ: 1m)

No.	Mfg.No.	税込価格	(税抜価格)
600059	☆ BPROBSET	¥38,720	(¥35,200)



## ビータス バウスラスター オプション

### FRP チューブ(トンネル)

\*Mfg. No. の最初の 3 桁がトンネルの内径を表しています。

例) BP110G75 は内径 110mm

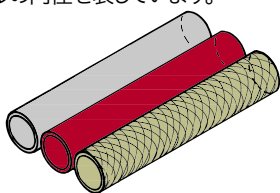

No.	Mfg.No.	サイズ	長さ	税込価格 (税抜価格)
600101	☆ BP110G75	110mm	0.75m	¥18,810 (¥17,100)
600150	☆ BP110G10	110mm	1.00m	¥24,860 (¥22,600)
600091	☆ BP125G10	125mm	1.00m	¥31,350 (¥28,500)
600092	☆ BP125G15	125mm	1.50m	¥43,780 (¥39,800)
600145	☆ BP150G75	150mm	0.75m	¥24,090 (¥21,900)
600146	☆ BP150G10	150mm	1.00m	¥32,120 (¥29,200)
600147	☆ BP150G15	150mm	1.50m	¥45,540 (¥41,400)
600148	☆ BP150G30	150mm	3.00m	¥84,590 (¥76,900)
600106	☆ BP185G75	185mm	0.75m	¥40,260 (¥36,600)
600151	☆ BP185G10	185mm	1.00m	¥47,300 (¥43,000)
600181	☆ BP185G15	185mm	1.50m	¥74,250 (¥67,500)
600182	☆ BP185G20	185mm	2.00m	¥87,230 (¥79,300)
600115	☆ BP250G10	250mm	1.00m	¥69,190 (¥62,900)
600183	☆ BP250G15	250mm	1.50m	¥102,630 (¥93,300)
600184	☆ BP250G20	250mm	2.00m	¥130,680 (¥118,800)
600153	☆ BP300G10	300mm	1.00m	¥102,630 (¥93,300)
600154	☆ BP300G15	300mm	1.50m	¥151,360 (¥137,600)

### アルミニウムチューブ(トンネル)

No.	Mfg.No.	サイズ	長さ	税込価格 (税抜価格)
600149	☆ BP150A10	150mm	1.00m	¥58,190 (¥52,900)
600108	☆ BP185A10	185mm	1.00m	¥103,510 (¥94,100)
600117	☆ BP250A10	250mm	1.00m	¥158,290 (¥143,900)

### コントロールEX.ケーブル



コントロールパネルからスラスター本体までのケーブルセット

No.	Mfg.No.	長さ	税込価格 (税抜価格)
600122	☆ BP2906	6M	¥16,060 (¥14,600)
600133	☆ BP2910	10M	¥20,900 (¥19,000)
600134	☆ BP2916	16M	¥26,290 (¥23,900)
600155	☆ BP2918	18M	¥30,910 (¥28,100)
600156	☆ BP2920	20M	¥38,830 (¥35,300)

### リモート&エマージェンシー メインスイッチ



緊急停止のための安全装置として、リモートコントロールで主電源の ON - OFF が可能となります。主電源の接&断用、12 / 24 / 48V 用として使用できます。  
連続使用可能電流: 250A  
3 分間使用可能電流: 800A

No.	Mfg.No.	税込価格 (税抜価格)
600169	☆ BPMAIN12	¥229,680 (¥208,800)
600180	☆ BPMAIN24	¥229,680 (¥208,800)

No.	Mfg.No.	商品名	税込価格 (税抜価格)
600189	☆ BPMRC	エマージェンシーリモートスイッチ	¥111,650 (¥101,500)
600188	☆ BPMEC	リモート用ケーブル6m	¥21,670 (¥19,700)

## スラスタースペアパーツ

### バウスラスター用防触亜鉛



SET0153



SET0148/149



SET0151

No.	Mfg.No.	適用	税込価格 (税抜価格)
603102	☆ SET0153	23/50/80kgf (コの字形)	¥3,300 (¥3,000)
603106	☆ SET0148	25 kgf (リング状) 2001~	¥4,620 (¥4,200)
603103	☆ SET0149	35/45/55 kgf (リング状) 2001~	¥4,950 (¥4,500)
603104	☆ SET0150	60/75/95 kgf (リング状) 2002~	¥4,950 (¥4,500)
603105	☆ SET0151	110/125/130/160 kgf (砲弾状)	¥4,950 (¥4,500)
603107	☆ SET0152	220 kgf (砲弾状)	¥4,950 (¥4,500)

### Bow Pro交換用プロペラ (Blue)



6 ブレードプロペラは性能を向上させます。ノイズが減少します。消費電流が減少します。

No.	Mfg.No.	モデル	サイズ	税込価格 (税抜価格)
600083	☆ DM80017	30kgf	110 mm	¥22,660 (¥20,600)
600084	☆ DM80018	36/42 kgf	125 mm	¥23,760 (¥21,600)
600085	☆ DM80019	55/57 kgf	150 mm	¥27,060 (¥24,600)
600086	☆ DM80020	65/76/90/ 110/130 kgf	185 mm	¥33,440 (¥30,400)
600087	☆ DM80021	150 kgf	250 mm	¥61,490 (¥55,900)

### 6 ブレードプロペラ (予備用・交換用)

6 ブレードプロペラは性能を向上させます。ノイズが減少します。消費電流が減少します。



No.	Mfg.No.	スラスターサイズ	サイズ	税込価格 (税抜価格)
600175	☆ SET0086	25 kgf	110 mm	¥22,660 (¥20,600)
600173	☆ SET0225	45kgf	125 mm	¥23,760 (¥21,600)
600176	☆ SET0087	35/55 kgf	150 mm	¥27,060 (¥24,600)
600177	☆ SET0088	60/75/95 kgf	185 mm	¥33,440 (¥30,400)
600178	☆ SET0089	50/80 kgf (98'以前)	185 mm	¥33,440 (¥30,400)
600179	☆ SET0090	125/130/160 kgf	250 mm	¥61,490 (¥55,900)

バウスラスターのメンテナンスについて定期的下記についてチェックしてください。

1. 異常音の発生が無い
2. フレキシブルカップリングの固定は確実か
3. プロペラの破損は無い
4. バッテリーケーブル端子の緩みは無い
5. 適切なサイズのヒューズが取り付けられている
6. 適切な容量のバッテリーに接続されている

## TH-MARINE ATLAS ジャッキプレート

最大 300HP 搭載可能

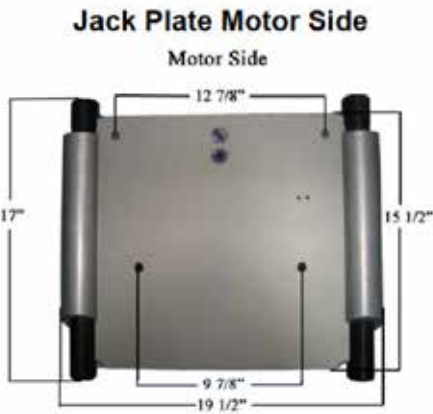
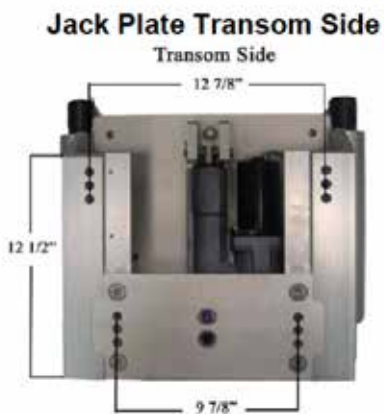

わずか 8 秒で下端から上端へ移動します。  
ジャッキプレート (電動油圧)

No.	サイズ (セットバック)	税込価格 (税抜価格)
410101 ☆	ATLAS 4" (102cm)	¥511,500 (¥465,000)
410102 ☆	ATLAS 6" (152cm)	¥521,400 (¥474,000)
410103 ☆	ATLAS 8" (203cm)	¥550,000 (¥500,000)
410104 ☆	ATLAS 10" (254cm)	¥557,700 (¥507,000)
410105 ☆	ATLAS 12" (305cm)	¥584,100 (¥531,000)
410106 ☆	ATLAS 14" (356cm)	¥599,500 (¥545,000)

300HP ~400HP 船外機には  
ヘビードューティタイプがあります。

電圧: DC12V

デジタルゲージ

※ セットバックサイズとは、ジャッキの前後距離です。



ブラックベゼル



ステンレスベゼル



デジタルゲージキット

TH デジタル ゲージ Kit

No.	品名 for	税込価格 (税抜価格)
410121 ☆	4 & 8" Black	¥115,500 (¥105,000)
410122 ☆	6/10/12" Black	¥115,500 (¥105,000)
410123 ☆	4 & 8" SS	¥114,400 (¥104,000)
410124 ☆	6/10/12" SS	¥114,400 (¥104,000)



ジャッキプレートの下部に取り付けて  
水流を整流して  
ホットショット時間を 2 ~ 3 秒短縮します。

ホットショットプレート

No.	サイズ	税込価格 (税抜価格)
410111 ☆	for 4" Jack	¥11,440 (¥10,400)
410112 ☆	for 6" Jack	¥18,480 (¥16,800)
410113 ☆	for 8" Jack	¥23,980 (¥21,800)
410114 ☆	for 10" Jack	¥24,200 (¥22,000)
410115 ☆	for 12" Jack	¥30,470 (¥27,700)
410116 ☆	for 14" Jack	¥31,790 (¥28,900)

### ATLAS マイクロジャッキ

マーケットでもっとも小さくて軽い油圧ジャッキ

電圧: DC12V

4" セットバック  
115hp Max and  
425 lbs(193kg) Max

8 秒で下端から上端へ移動します。

サイズ  
幅: 371mm × 高さ: 292mm  
重量: 10.4kg



No.	Mfg.No.	最大	税込価格 (税抜価格)
410143 ☆	AHJM-4-DP	115hp	¥353,100 (¥321,000)

### 固定ジャッキプレート

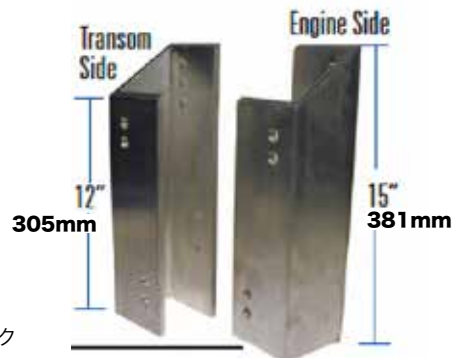

4" セットバック

No.	Mfg.No.	最大	税込価格 (税抜価格)
410141 ☆	JP-4FA-DP	150hp	¥52,690 (¥47,900)
410142 ☆	JP-4FAHD-DP	300hp	¥91,850 (¥83,500)

## LENCO 電動トリムタブ 12V/24V

### LENCO スタンダードトリムタブキット

トリムタブはボートの性能と走行、燃費を大きく向上させます。LENCOトリムタブは、小型ボートやメガヨットで、スムーズで、より速く、高い安全性を提供します。LENCOのボールねじのデザインは、典型的な油圧トリムタブに比べて、3倍強力で、より信頼性が高く、非常にユーザーフレンドリーな即応性性能を備えています。また、オイルフリーは、環境に配慮しています。

**別途トリムタブスイッチが必要です。**

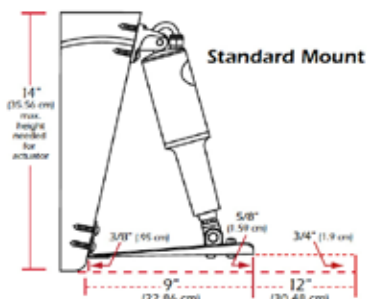

2.6mm厚のステンレストリムタブブレードセット  
 アクチュエータと1.8Mのプラグ付ケーブルのセット  
 アクチュエータ延長配線ハーネス 6M  
 上部取付ブラケット & グランドシール付き(ケーブル導入用)  
 下部取付ブラケット  
 取付/取扱マニュアル  
 必要なステンレス鋼取り付け金具

- 精密な制御のためのインスタント応答電動アクチュエータ
- すべての完全に、メンテナンスフリーで密封されています。
- セルフロックボールねじは、スイッチ off の間でも、ドリフトしません
- レーザーカットステンレストリムタブプレート 2.65mm 厚み
- ステンレス鋼のラムは、あらゆる海の状態でも作動します。
- マウントブラケットは腐食防止で頑丈です。
- 清潔で、時間と省スペース設置が可能です。
- 12/24V で、すべての船に合わせて利用可能なサイズを揃えています。

No.	Mfg.No.	ボート長さ	タブサイズ (長さ×幅)	電圧	税込価格 (税抜価格)
401522	☆ 15001-101	16'-25"	23 × 31cm 9" × 12"	12V	¥169,510 (¥154,100)
401523	☆ 15002-101	22'-30"	23 × 46cm 9" × 18"	12V	¥182,270 (¥165,700)
401524	☆ 15003-101	26'-40"	23 × 61cm 9" × 24"	12V	¥212,520 (¥193,200)
401525	☆ 15004-101	30'-50"	23 × 76cm 9" × 30"	12V	¥236,170 (¥214,700)
401531	☆ 15007-101	17'-30"	31 × 31cm 12" × 12"	12V	¥174,020 (¥158,200)
401532	☆ 15008-101	26'-36"	31 × 46cm 12" × 18"	12V	¥194,700 (¥177,000)
401533	☆ 15009-101	30'-44"	31 × 61cm 12" × 24"	12V	¥227,920 (¥207,200)
401534	☆ 15010-101	34'-54"	31 × 76cm 12" × 30"	12V	¥256,080 (¥232,800)
401542	☆ 15001-101-24	16'-25"	23 × 31cm 9" × 12"	24V	¥181,500 (¥165,000)
401543	☆ 15002-101-24	22'-30"	23 × 46cm 9" × 18"	24V	¥186,010 (¥169,100)
401544	☆ 15003-101-24	26'-40"	23 × 61cm 9" × 24"	24V	¥224,510 (¥204,100)
401545	☆ 15004-101-24	30'-50"	23 × 76cm 9" × 30"	24V	¥248,160 (¥225,600)
401551	☆ 15007-101-24	17'-30"	31 × 31cm 12" × 12"	24V	¥195,470 (¥177,700)
401552	☆ 15008-101-24	26'-36"	31 × 46cm 12" × 18"	24V	¥206,690 (¥187,900)
401553	☆ 15009-101-24	30'-44"	31 × 61cm 12" × 24"	24V	¥239,910 (¥218,100)
401554	☆ 15010-101-24	34'-54"	31 × 76cm 12" × 30"	24V	¥268,070 (¥243,700)

ボートサイズとタブサイズはメーカー推奨サイズです。  
 トランサム形状や船外機の位置などを考慮して決定してください。

### LENCO トリムタブスイッチ

**トリムタブキットと共に使用します。**

#### スタンダード スイッチキット (12/24V) シングルアクチュエーター専用

#### LED スイッチキット (12/24V) シングル&デュアルアクチュエーター用

内部にコントロールユニットを実装しているため、外部のコントロールユニットが必要ありません。



Part# 15169-001 (shown)



Wiring harness length 30" (76.2 cm)



No.	Mfg.No.	税込価格 (税抜価格)
401621	☆ 15169-001	¥59,840 (¥54,400)

内部にコントロールユニットを実装しているため、外部のコントロールユニットが必要ありません。



Part# 15170-001 (shown)



Wiring harness length 30" (76.2 cm)



ドイツプラグ & 90cm 長さケーブル

No.	Mfg.No.	商品名	税込価格 (税抜価格)
401622	☆ 15170-001	LED キット	¥98,010 (¥89,100)
401623	☆ 15171-001	LEDキット*	¥158,070 (¥143,700)

\*Dualアクチュエーター用

## LENCO 電動トリムタブ 12V/24V

### LENCO トリムタブスイッチ (フライブリッジなどへの設置用)

#### LED スイッチキット (12&24V) シングルアクチュエーター専用



#### LED スイッチキット (12&24V) デュアルアクチュエーター専用



No.	Mfg.No.	商品名	税込価格 (税抜価格)
401624 ☆	15270-001	LED スイッチキット コントローラー付き	¥130,240 (¥118,400)

No.	Mfg.No.	商品名	税込価格 (税抜価格)
401625 ☆	15271-001	LED スイッチキット デュアルアクチュエーター	¥174,020 (¥158,200)

この LED スイッチキットには、実装に際して奥行きに余裕がないコンソールに向いています。機能は外付けのコントロールボックスに集約されており、別々に取り付けて接続します。LED インジケータライトを使用すれば、いつでもトリムタブの位置を確認することができます。バックライト付きキーボードを採用、周囲の明るさを感じ取るフォトアイにより夜間でも視認性よくグラフィックスを表示します。

#### 主な仕様

- シンプルなプラグ&ブレイのインストール
- ビルトインリトラクタ
- 薄型設計
- 密閉型キーボード&防水プラグ&ブレイコネクタ付きコントロールボックス
- φ51mm の取り付け穴サイズ、キーボードの全体サイズ 70mm x 70mm
- 2 系統の高輝度 LED インジケータディスプレイは、トリムタブの正確な位置を表示
- すべての光条件で最適な表示のためのフォトアイ実装
- バックライト付きのキーボードで夜間に最適に表示
- セルフチェック機能搭載

No.	Mfg.No.	商品名	税込価格 (税抜価格)
401626 ☆	30343-001	交換用キーボード LED	¥47,300 (¥43,000)
401627 ☆	30340-001	交換用コントロールボックス for #123SC-V2 Single	¥88,990 (¥80,900)
401628 ☆	30342-001	交換用コントロールボックス for #123DR-V2 Dual	¥130,240 (¥118,400)
401629 ☆	30140-001D	交換用電源ケーブルセット 0.9M	¥5,390 (¥4,900)
401630 ☆	30140-202D	交換用電源ケーブルセット 1.8M	¥11,990 (¥10,900)

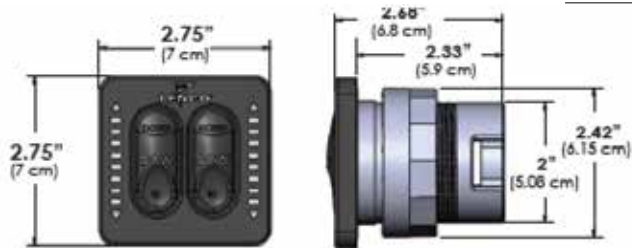

取付の為の穴開けサイズ: 直径 51mm

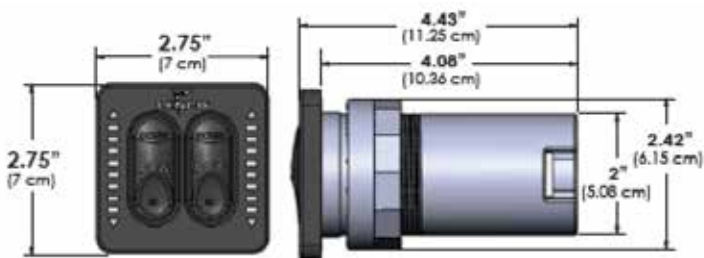

取付のための穴開けサイズ: 直径 51mm

#### ダブルロッカースイッチキット

スイッチだけのシンプル機能 (電圧 12/24V)



No.	Mfg.No.	商品名	税込価格 (税抜価格)
401565 ☆	10222-211	ダブルロッカースイッチキット	¥29,920 (¥27,200)

## LENCO 電動トリムタブ

made in USA

### LENCO/ベネット変換キット

現在ご使用中のベネットトリムタブの油圧シリンダーと、ポンプを取り外し Lenco アクチュエーターとハーネスを取り付けます。コントローラーはそのまま使用します。

ベネット社製の標準タイプと互換性があります。Bennett 3 Ring style の場合はアッパーブラケット位置を変更する必要があります。ベネットジョイスティックコントロールも使用できません。この場合は、LENCO スイッチキットをお求めください。

※左右セット



No.	Mfg.No.	電圧	税込価格	(税抜価格)
401611	☆ 15064-001	12VDC	¥104,940	(¥95,400)
401612	☆ 15065-001	24VDC	¥111,650	(¥101,500)

### LENCO 交換用アクチュエーター

1.8M 電源ケーブル付属  
Lenco アクチュエーターはトリムタブとして使用する深さで、完全に水没した状態で使用できます。アッパー & ロアブラケット別売りです。



サイズ

長さ (LOA)	長さ (Pin-Pin)	Stroke Actuator
12-1/8" (303mm)	11-1/2" (292mm)	2 1/4" (572mm)

※ 15058-001 はショートサイズです。

No.	Mfg.No.	長さ (LOA)	電圧	税込価格	(税抜価格)
401591	☆ 15054-001	303mm	12VDC	¥62,150	(¥56,500)
401601	☆ 15061-001	303mm	24VDC	¥76,230	(¥69,300)
401592	15058-001	276mm	12VDC	¥76,560	(¥69,600)

### LENCO アクチュエーター取付ブラケット



15087-001  
シリンダーピン (2本)

15099-001  
Actuator ブラケット キット  
画像のように、旧モデル用アッパーブラケット、現モデル用アッパーブラケット、ロワーブラケットとピンが含まれます。

No.	Mfg.No.	商品名	税込価格	(税抜価格)
401671	☆ 15087-001	シリンダーピン(2本)	¥2,860	(¥2,600)
401672	☆ 15099-001	Actuator ブラケット キット	¥8,690	(¥7,900)

その他のアクチュエーターです。詳しくはお問い合わせください

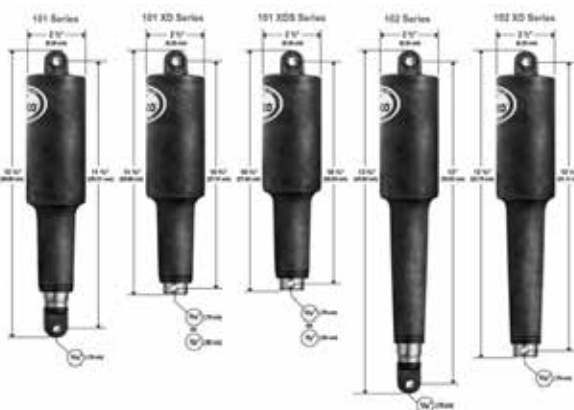

以下はその他のトリムタブです。詳しくはお問い合わせください。  
Lenco アクチュエーターはトリムタブとして使用する深さで、完全に水没した状態で使用できます。

#### エッジマウント

14-36 フィートに対応する各サイズがあります。スタンダードアクチュエーター #12 (2.65mm) 厚の 304 ステンレスプレート  
トランサム高さが 11" (279.4mm) 以上  
必要です。



#### リミテッドスペース

14-25 フィートに対応するサイズです。XD アクチュエーターを使用しています。  
#12 (2.65mm) 厚の 304 ステンレスプレート  
タブサイズ: 4" x 12"



#### STD パフォーマンス

13-40 フィートに対応する各サイズがあります。スタンダードアクチュエーター #12 (2.65mm) 厚の 304 ステンレスプレート。  
電解研磨タブ



#### ヘビーデューティー

18-42 フィートに対応する各サイズがあります。XD extreme duty actuators #12 (2.65mm) 厚の 304 ステンレスプレート  
電解研磨タブ



#### EX ヘビーデューティー

20-50 フィートに対応する各サイズがあります。XD extreme duty actuators #10 (3.41mm)厚の 304 ステンレスプレート  
電解研磨タブ



#### ハイパフォーマンス

16-52 フィートに対応する各サイズがあります。#7 (4.55mm) 厚の 304 ステンレスプレート XD extreme duty actuators



#### スーパーストロング

24-80 フィートに対応する各サイズがあります。  
#7 (4.55mm) 厚の 304 ステンレスプレート



Lenco アクチュエーターはトリムタブとして使用する深さで、完全に水没した状態で使用できます。

12V Actuators	101 Series	101 XD Series			101 XDS "Short" Series	102 Series	102 XD Series
ストローク	2.25" Stroke Standard	2.25" Stroke Extreme Duty			2.25" Stroke Extreme Duty	4.25" Stroke Standard	4.25" Stroke Extreme Duty
Mfg #	15054-001	15055-001	15056-001	15056-002	15057-001	15058-001	15059-001
Model #	101-2	101XD-5	101XD-7		101XD-4	101XD-11 /-18	102-2
上部Pin	5/16"	5/16"	3/8"	5/16"	5/16"	3/8"	5/16"
下部Pin	5/16"	5/16"	3/8"	3/8"	5/16"	3/8"	5/16"
長さPIN-PIN	292.1mm	273.1mm			260.3mm		330.2mm
							311.1mm

## LENCO Pro コントロールAuto

DC12V

自動姿勢制御機能を提供し、ローリングとピッチングを抑え前例のない快適さを実現します。

### 自動機能

- ・自動姿勢制御機能 - ボートの安定性を劇的に改善し、システムなしの場合と比較して 格段に優れた走行性能を得られます。
- ・より快適でクッション性のある乗り心地 - ジャンプした後の再突入衝撃を軽減し、「ガタガタ」と「ドスン」という衝撃を軽減します。
- ・オフショアでの安心感 - Pro Control は、はるかに高価なオフショア製品に匹敵し、激しい海域でのピッチ軽減を実現します。
- ・より速い反応 = 瞬時の制御 - ホールショットと応答時間の改善により、操舵に対する応答がほぼ瞬時になり、制御が向上します。
- ・耐久性に優れた設計 - クラス最高の 5 年間保証により、安心してご採用いただけます。

2025年 NEW!

### Pro コントロールAuto スタンダードマウント

オリジナルのトリム タブ デザインで、センター コンソール フィッシング ポートからキャビン クルーザーまで最適です。

#### スタンダードマウント



Pro コントロール Auto は、IMU(Inertial Measurement Unit) 慣性計測ユニットとコントロールで姿勢を制御します。

### Pro コントロールAuto エッジマウント

アクチュエータの取り付け高さを低くしたいポート アプリケーション向けに設計されています。

#### エッジマウント



12 インチ (30.5 cm) のブレードでは取り付け高さが 3 インチ (7.6 cm) 低くなります。

No.	Mfg.No.	タブサイズ	タブスタイル	推奨ポートサイズ	税込価格 (税抜価格)
401766	☆ 15182-107	9" × 12"	スタンダード	14"-18"	¥750,200 (¥682,000)
401767	☆ 15184-107	12" × 12"	スタンダード	22"-30"	¥757,460 (¥688,600)
401768	☆ 15186-107	12" × 12"	エッジマウント	17"-30"	¥764,720 (¥695,200)

※ 標準的な取付のための部品が付属しています。

## LENCO Pro コントロールAssist

DC12V

手動制御、2箇所のトリムタブ位置記憶設定が可能です。(ワンタッチボタンで設定位置への移動が可能です。)

### アシスト機能

- ・NMEA2K プロトコルが標準装備されているため、システムの統合とインストールが簡単です。
- ・使いやすさ - 正確な制御 - 直感的なダイヤル コントローラーで、応答性の高い精密な制御を提供します。
- ・メモリー呼び出し機能により、ボタンを押すだけで 好みのトリム タブ設定にアクセスできます。
- ・ハンズフリー ホールショット - 速度に基づいてトリム タブを自動的に展開  
エンジンスロットルを 작동させるとタブが展開され、ボートをより速く滑走させることができます。  
また、低速では自動的にトリムタブが引き込まれます。
- ・耐久性に優れた設計 - クラス最高の 5 年間保証により、安心してご採用いただけます。

2025年 NEW!

### Proコントロール アシスト スタンダードマウント

#### スタンダードマウント



### Proコントロール アシスト エッジマウント

#### エッジマウント



12 インチ (30.5 cm) のブレードでは取り付け高さが 3 インチ (7.6 cm) 低くなります。

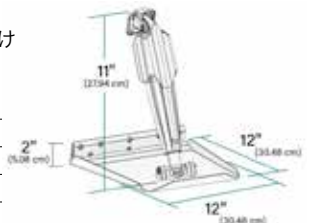

No.	Mfg.No.	タブサイズ	タブスタイル	推奨ポートサイズ	税込価格 (税抜価格)
401763	☆ 15181-106	9" × 12"	スタンダード	14"-18"	¥621,940 (¥565,400)
401764	☆ 15183-106	12" × 12"	スタンダード	22"-30"	¥629,200 (¥572,000)
401765	☆ 15185-106	12" × 12"	エッジマウント	16"-25"	¥636,460 (¥578,600)

※ 標準的な取付のための部品が付属しています。

## LENCO Pro コントロール オプション

### Pro Control AUTO キーパッド

フライブリッジなど2ndステーション用

キーパッドの他に NMEA2000 ネットワークへの接続部品が必要となります。メインのコントローラーとは NMEA2000 ネットワーク経由で接続します。



15178-107

### Pro Control Assist キーパッド

フライブリッジなど2ndステーション用

**2025年 NEW!**

キーパッドの他に NMEA2000 ネットワークへの接続部品が必要となります。



15175-107

No.	Mfg.No.	フライブリッジ用	税込価格 (税抜価格)
401757	☆ 15176-107	AUTO キーパッド	¥176,660 (¥160,600)

No.	Mfg.No.	フライブリッジ用	税込価格 (税抜価格)
401758	☆ 15177-106	アシストキーパッド	¥176,660 (¥160,600)

### Pro Control Assist と Pro Control Auto モデルの比較

キットタイプ	Assist	Auto
自動ピッチ/ロール保持		●
手動ピッチ/ロール制御	●	●
新しい直感的なコントローラー	●	●
LED位置表示	●	●
NMEA 2000統合	●	●
フライブリッジ機能	●	●
IMU付属		●
GPSデータ使用	●	●
プランニングアシスト	●	●
お気に入りタブ格納	●	●
調整可能な船体姿勢保持		●
ユーザー感度調整	●	●
サービスツール互換性	●	●

### Pro コントロール アシストサイズ表

#### スタンダードマウント

L" x W"	ポートサイズ	ヒンジ高さ	トランサム高さ	キーパッド	Part #
9" x 12"	14'-18'	2" (5.1 cm)	14" (35.6 cm)	Assist	15181-106
12" x 12"	22'-30'	2" (5.1 cm)	14" (35.6 cm)	Assist	15183-106

#### エッジマウント

12" x 12"	16'-25'	2" (5.1 cm)	11" (27.9 cm)	Assist	15185-106
-----------	---------	-------------	---------------	--------	-----------

注意) Pro Control と 従来からの100 シリーズのコンポーネントは互換性がありません。

## SIMRAD RECON トローリングモーター 24V/36V

SIMRAD Recon トローリングモーター  
海用モデル 54"、60"、72"(24V/36V)  
Max Thrust :110 lbs (36V)、80 lbs (24V)

**2025年 NEW!**

革命的な精度  
RECON™ は FreeSteer™ ジョイスティック リモート コントロールはモーターの制御方法に革命をもたらしました。FreeSteer™ は、どの方向にも楽に操縦できるコントロールを提供します。そして、スポットを見つけたら、RECON™ の高精度 GPS でそのスポットを維持できます。1メートルの狭いゾーンを維持できるため、ターゲットを見失うことなく、魚の近くにおいて釣りをすることができます。



No.	Mfg.No.	シャフトサイズ	税込価格 (税抜価格)
420781	000-16157-001	54 インチ	¥869,000 (¥790,000)
420782	000-16158-001	60 インチ	¥891,000 (¥810,000)
420783	000-16159-001	72 インチ	¥946,000 (¥860,000)

## Moeller ガソリタンク

### 船外機用ガソリタンク (高密度ポリエチレン) EPA モデル

#### 9 Gal

L586 × W362 × H294 mm



#### 12 Gal High

L623 × W451 × H275 mm



#### 12 Gal Low

L578 × W356 × H354 mm



※ JCI 認定品ではありません。

No.	Mfg.No.	容量	税込価格 (税抜価格)
<b>319151</b>	630009LP	9 Gal (34.2 L)	<b>¥34,100</b> (¥31,000)
<b>319152</b>	630012LP	12 Gal (45.6 L) High	<b>¥36,740</b> (¥33,400)
<b>319153</b>	630013LP	12 Gal (45.6 L) Low	<b>¥36,740</b> (¥33,400)

### Scepterガソリタンク (高密度ポリエチレン)

#### 3.2 Gal



サイズ:  
L362×W260×H228mm

#### 6.6 Gal



サイズ  
L546×W355×H225mm

No.	Mfg.No.	容量	税込価格 (税抜価格)
<b>318296</b> ☆	3780	3.2 Gal (12 L)	<b>¥10,010</b> (¥9,100)
<b>318297</b> ☆	3781	6.6 Gal (25 L)	<b>¥11,220</b> (¥10,200)

### ポリタンク (ガソリン用携行缶)

赤色のガソリン用携行タンクです「GASOLINE」と表示されています。5Lと10LはUN規格品です。エアークラップ付きノズル付属。

#### 危険物の運搬容器

UN表示のついた容器は、消防法令に適合しているのですか?

UN表示とは、危険物の国際輸送に関する国際勧告 (UN規格) に適合した危険物運搬容器に表示するものであり、UN表示の付された容器は、消防法令の試験基準に適合したものとみなされます。日本国内では、ガソリンをプラスチック容器に入れて運搬する場合は、最大容積10リットルとなります。

詳しくは下記アドレスでご確認ください。

<http://www.khk-syoubou.or.jp/guide/faq.html>

#### UN規格品



#### UN規格品



No.	Mfg.No.	商品名	税込価格 (税抜価格)
<b>318330</b> ☆	7081	1.25Gal(5.0L)	<b>¥1,650</b> (¥1,500)
<b>318332</b> ☆	7079	2.5Gal(10.0L)	<b>¥2,090</b> (¥1,900)
<b>318331</b> ☆	7622	5.3Gal(20.0L)	<b>¥3,520</b> (¥3,200)

### 簡易燃料フィルター

#### 簡易燃料フィルター

#### 153108

1/4", 5/16", 3/8" のホース口付属



#### 153110

交換エレメント for インライン燃料フィルター



#### 153113

1/4", 5/16", のホース口



No.	Mfg.No.	商品名	容量	税込価格 (税抜価格)
<b>318983</b> ☆	153108	インライン燃料フィルター	1/4,5/16,3/8"	<b>¥1,320</b> (¥1,200)
<b>318984</b> ☆	153110	交換エレメント for インライン燃料フィルター		<b>¥880</b> (¥800)
<b>318985</b> ☆	153113	簡易インライン燃料フィルター	6.4&8mm	<b>¥440</b> (¥400)



## 燃料配管系部品

### 船外機燃料配管ホース(A2)

船外機燃料ホースは耐油性ですが  
柔らかいホースです。



No.	内径	税込価格/M (税抜価格/M)
318359 ☆	6mm	¥836 (¥760)
318360	8mm	¥990 (¥900)

### ユニバーサルホースキット

両端金具無し  
全長 2M



No.	Mfg.No.	ホース内径	税込価格 (税抜価格)
318265	40060-06	6mm	¥3,630 (¥3,300)
318266	40060-08	8mm	¥3,960 (¥3,600)
318267	40060-10	10mm	¥3,960 (¥3,600)
318268	40060-12	12mm	¥4,840 (¥4,400)

### 船外機プライマリーバルブ



No.	Mfg.No.	ホースサイズ	税込価格 (税抜価格)
318251 ☆	153002	6.4mm	¥1,870 (¥1,700)
318252 ☆	153004	8.0mm	¥1,760 (¥1,600)
318253 ☆	153006	9.5mm	¥1,760 (¥1,600)

### 燃料3方切り替えバルブ



No.	Mfg.No.	税込価格 (税抜価格)
318270 ☆	142075	¥3,960 (¥3,600)
318300 ☆	142076	¥4,510 (¥4,100)

### 燃料4方切り替えバルブ



No.	税込価格 (税抜価格)
318287 ☆	¥4,510 (¥4,100)

### 燃料ストップバルブ



No.	税込価格 (税抜価格)
318288 ☆	¥4,070 (¥3,700)
318298 ☆	¥4,070 (¥3,700)
318299 ☆	¥4,070 (¥3,700)

### 1/4"NPTアダプター

エルボ  
1/4 (F) NPT×1/4 (M) NPT  
(F) = メス、(M) = オス



No.	税込価格 (税抜価格)
318272 ☆ エルボ	¥990 (¥900)

NPT 規格のネジ



No.	NPT ネジ	ホース口	税込価格 (税抜価格)
400043 ☆	1/4	1/4(6.4mm)	¥638 (¥580)
400044 ☆	1/4	5/16(8mm)	¥660 (¥600)
400045 ☆	1/4	3/8 (9.5mm)	¥638 (¥580)

### ホースフィッティング

- ジョンソン / エビンは同じです。
- ヤマハホースフィッティングはサイズが 8.0、9.5 の 2 種類があります。  
下記タンクフィッティングと接続するためのホースフィッティングです。  
※船外機側にはメーカー純正品をご利用ください。



No.	税込価格 (税抜価格)
318271 ☆ ヤマハ8mm	¥1,100 (¥1,000)
318259 ☆ ヤマハ9.5mm	¥1,100 (¥1,000)
318256 ☆ ジョンソン	¥1,100 (¥1,000)
318264 ☆ スズキ75HP未満	¥2,090 (¥1,900)
318261 ☆ スズキ75HP以上	¥2,310 (¥2,100)

### タンクフィッティング

ホースフィッティングと接続するためのタンクフィッティングです。前頁の  
MOELLER タンクに合います。取り付けネジサイズ: 1/4MNPT



ジョンソン/エビンレード/OMC マーキュリー ヤマハ ヤマハ (Brass) スズキ (75HP 以上, 75HP 未満)

No.	税込価格 (税抜価格)
318258 ☆ ヤマハ(Brass)	¥1,540 (¥1,400)
318263 ☆ スズキ75HP未満	¥1,210 (¥1,100)
318260 ☆ スズキ75HP以上	¥1,430 (¥1,300)
318957 ☆ ヤマハ (SCEPTER用)	¥2,310 (¥2,100)
318254 ☆ ジョンソン (SCEPTER用)	¥1,320 (¥1,200)

メーカー純正品はお問い合わせください。

### 燃料ストップバルブ

1/4"NPT オスネジと 9.5mm のホース口です。



No.	税込価格 (税抜価格)
318279 ☆	¥3,520 (¥3,200)

## 燃料計・フロートセンサー

### 燃料計(指示器のみ)

- 取付穴開けサイズ: 直径 52mm
- 各指示器のサイズ: 外径 63mm
- クロームベゼルとブラックベゼルが付属しています。



No.	Mfg.No.	電圧	税込価格 (税抜価格)
601992 ☆	FUELB	12/24V	¥18,150 (¥16,500)

### TYPE-Fセンサー

ピータス製の軽油、ガソリンタンク用センサーです。燃料タンク高さ 140 ~ 660mm までのタンクに取り付けできます。  
エンプティ: 280 Ω / フル: 40 Ω

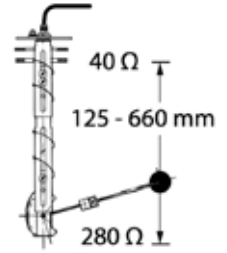

No.	Mfg.No.	税込価格 (税抜価格)
601792 ☆	FSENSOR	¥13,970 (¥12,700)

### ユニバーサルセンサー

タンク高さに対して7サイズのセンサーを用意。  
280、380、580、780mmは VETUS (ピータス) 固定タンクにジャストフィットします。



No.	Mfg.No.	タンク深さ	税込価格 (税抜価格)
601794 ☆	SENSOR280	280mm	¥15,510 (¥14,100)
601795 ☆	SENSOR320	320mm	¥17,490 (¥15,900)
601796 ☆	SENSOR380	380mm	¥19,140 (¥17,400)
601797 ☆	SENSOR480	480mm	¥25,740 (¥23,400)
601798 ☆	SENSOR580	580mm	¥30,690 (¥27,900)
601799 ☆	SENSOR680	680mm	¥33,990 (¥30,900)
601800 ☆	SENSOR780	780mm	¥35,860 (¥32,600)

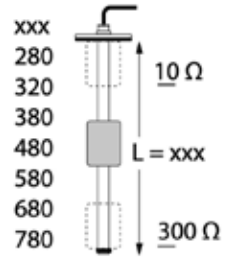

### 舵角指示器・舵角センサー

- 舵角 40 度を拡大して表示します。
- クロームベゼルとブラックベゼルが付属しています。



RUDDW 63mm

- 取付穴開けサイズ: 直径 52mm
- 外径サイズ: 外径 63mm

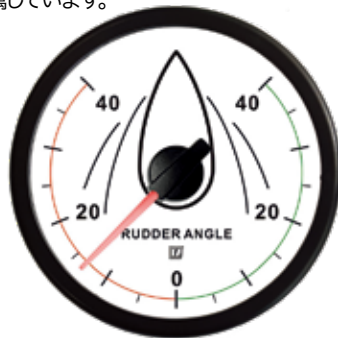

RUDDW40

- 取付穴開けサイズ: 直径 100mm
- 外径サイズ: 114mm

0 - 190 Ω  
(center position 95 Ω)

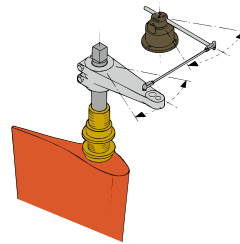

舵角センサー RUDDS

No.	Mfg.No.	外径	電圧	税込価格 (税抜価格)
602001 ☆	RUDDW	63mm	12/24 V	¥15,290 (¥13,900)
602002 ☆	RUDDW40	114mm	12/24 V	¥26,070 (¥23,700)
602003 ☆	RUDDS	舵角センサー		¥16,060 (¥14,600)

### 電圧計 12V / 24V

VLT12 63mm



VLT24 63mm



電圧計 12V 用は、8-16V を 24V 用 HA16-32V を表示します。

- 取付穴開けサイズ: 直径 52mm
- クロームベゼルとブラックベゼルが付属しています。

No.	Mfg.No.	外径	電圧	税込価格 (税抜価格)
601994 ☆	VLT12	63mm	12 V	¥18,150 (¥16,500)
601995 ☆	VLT24	63mm	24 V	¥18,150 (¥16,500)

### 排水タンクゲージ・清水タンクゲージ 12V / 24V

排水タンク WASTB



外径: 63mm  
取付穴開けサイズ: 52mm

静水タンク WATERB



52mm

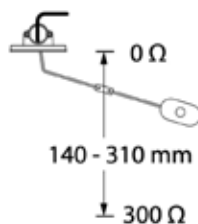

#### 排水タンクゲージ用のセンサー

WWSensorA を使用します。  
(EMPTY: 300 オーム、 FULL: 0 オーム)  
取付穴サイズ: 42mm  
取付ビス位置: 世界標準の 5 穴

No.	Mfg.No.	ゲージ内容	電圧	税込価格 (税抜価格)
601991 ☆	WASTB	排水タンク	12/24 V	¥18,150 (¥16,500)
601993 ☆	WATERB	静水タンク	12/24 V	¥18,150 (¥16,500)
601791 ☆	WWSensorA	12V/24V 共用 センダー		¥48,070 (¥43,700)

## Vetus ビータス ワイパー (13.5mm 72歯形状)

このページのワイパーはワイパーモーターシャフトネジ径:16mm、ブロング(ワイパーアーム差し込み幅)7mmです。

### ワイパーモーター

#### 2SPEED・セルフパーキング

ワイパーアーム差し込み部分: Ø13.5mm、72teeth  
ワイパーアームは40/50/60/70/80/90/100/110度にセット可能です。  
出荷時は110度にセットされています。



シャフト長さに対応する  
モーター取付パネル厚さ  
25mm = 3 ~ 13mm に対応  
51mm = 3 ~ 38mm に対応

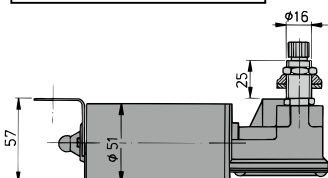

モーター取付の為の穴あけサイズは16mmです。  
アーム取付部分の径は13.5mmで72歯形状です。

全長194mm

No.	Mfg.No.	電圧	シャフト長さ	税込価格 (税抜価格)
600887	☆ RW08A	12V	25mm	¥26,180 (¥23,800)
600883	☆ RW01A	12V	51mm	¥26,180 (¥23,800)
600889	☆ RW09A	24V	25mm	¥26,180 (¥23,800)
600885	☆ RW02A	24V	51mm	¥26,180 (¥23,800)

### ワイパーブレード

ブロング(差込板幅): 7mm x 2.5mm

ワイパーブレードはRWタイプとDINタイプは同じです。

#### ステンレスに黒色塗装



No.	Mfg.No.	サイズ	税込価格 (税抜価格)
600891	☆ WBB30	305mm	¥3,850 (¥3,500)
600892	☆ WBB41	410mm	¥3,850 (¥3,500)
600882	☆ WBB51	508mm	¥5,280 (¥4,800)

#### ステンレス(高輝度研磨)



No.	Mfg.No.	サイズ	税込価格 (税抜価格)
600935	☆ WBS30	305mm	¥3,960 (¥3,600)
600936	☆ WBS41	410mm	¥3,960 (¥3,600)
600937	☆ WBS51	508mm	¥5,280 (¥4,800)

### RW ワイパーアーム

ステンレス、樹脂製  
ワイパーモーターシャフト差し込み部分: Ø13.5mm、72teeth  
ブロング(差込板幅): 7mm  
カラー: 黒色



シャフト取付セットビス位置は2箇所ありますが、1箇所1本のみ使用します。

#### ダブルアーム

No.	Mfg.No.	サイズmm	税込価格 (税抜価格)
600897	☆ RWAD	ショート	308-393 ¥28,490 (¥25,900)
600909	☆ RWADX	ロング	386-471 ¥29,920 (¥27,200)

※ パラレルワイパーアーム用コネクションセット (RWASET) が付属します。

#### シングルアーム

No.	Mfg.No.	サイズmm	税込価格 (税抜価格)
600893	☆ RWAS	ショート	280-366 ¥8,690 (¥7,900)
600894	☆ RWAL	ロング	395-481 ¥9,900 (¥9,000)
600908	☆ RWAX	スーパーロング	473-559 ¥10,340 (¥9,400)

### RW ステンレスワイパーアーム

ステンレス製  
ワイパーモーターシャフト差し込み部分: Ø13.5mm、72teeth  
ブロング(差込板幅): 7mm  
カラー: ステンレス Hi-Gloss 研磨

#### シングルアーム



No.	Mfg.No.	サイズmm	税込価格 (税抜価格)
600895	☆ SSAS	ショート	280-366 ¥20,790 (¥18,900)
600896	☆ SSAL	ロング	395-481 ¥21,120 (¥19,200)
600933	☆ SSAX	スーパーロング	473-559 ¥23,980 (¥21,800)

#### ダブルアーム



No.	Mfg.No.	サイズmm	税込価格 (税抜価格)
600898	☆ SSAD	ショート	308-393 ¥47,850 (¥43,500)
600934	☆ SSADX	ロング	386-471 ¥49,280 (¥44,800)

※ パラレルワイパーアーム用コネクションセット (RWASET) が付属します。



RWASET  
(ワイパーパラレルアーム付属部品)  
RWタイプ、DINタイプ共通



## ビータス ワイパー (DIN規格テーパー)

ワイパーモーター取付シャフトネジ径:16mm、シャフトエンド (DIN72783 テーパー規格)、ブロング (ワイパーアーム差し込み幅)7mmです。

### DIN 規格 ワイパーモーター(テーパー)

2SPEED・セルフパーキング・消費電力:30W

ワイパーアームは 40/50/60/70/80/90/100/110 度にセット可能です。  
出荷時は 110 度にセットされています。  
ワイパーアーム取り付けシャフト部分 (DIN72783 規格テーパー形状です)

#### DIN72783 テーパー規格



シャフト長さに対応する  
モーター取付パネル厚さ  
25mm = 3 ~ 13mm に対応  
51mm = 3 ~ 38mm に対応

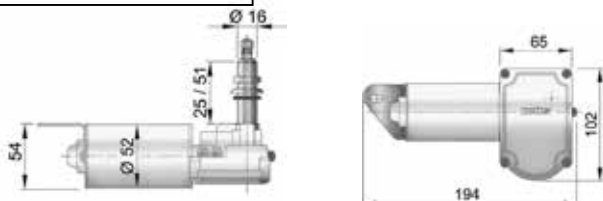

全長194mm

No.	Mfg.No.	電圧	シャフト長さ	税込価格 (税抜価格)
600961	☆ DIN1225	12V	25mm	¥26,180 (¥23,800)
600962	☆ DIN1250	12V	51mm	¥26,180 (¥23,800)
600963	☆ DIN2425	24V	25mm	¥26,180 (¥23,800)
600964	☆ DIN2450	24V	51mm	¥26,180 (¥23,800)

### ワイパーブレード

ブロング (差込板幅): 7 mm × 2.5 mm

ワイパーブレードはRW タイプとDIN タイプは同じです。

#### ステンレスに黒色塗装



No.	Mfg.No.	サイズ	税込価格 (税抜価格)
600891	☆ WBB30	305mm	¥3,850 (¥3,500)
600892	☆ WBB41	410mm	¥3,850 (¥3,500)
600882	☆ WBB51	508mm	¥5,280 (¥4,800)

#### ステンレス (高輝度研磨)



No.	Mfg.No.	サイズ	税込価格 (税抜価格)
600935	☆ WBS30	305mm	¥3,960 (¥3,600)
600936	☆ WBS41	410mm	¥3,960 (¥3,600)
600937	☆ WBS51	508mm	¥5,280 (¥4,800)

### ワイパーモーターカバー

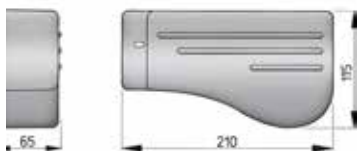

No.	Mfg.No.	税込価格 (税抜価格)
600890	☆ RWCG	¥9,900 (¥9,000)

### DIN ワイパーアーム(テーパー)

ステンレス、樹脂製  
ワイパーモーターシャフト差し込み部分:(DIN72783 規格テーパー)  
ブロング (差込板幅): 7 mm  
カラー: 黒色



#### ダブルアーム

No.	Mfg.No.	サイズmm	税込価格 (税抜価格)
600949	☆ DINPD ショート	308-393	¥28,490 (¥25,900)
600950	☆ DINPDX ロング	386-471	¥29,920 (¥27,200)

※ パラレルワイパーアーム用コネクションセット (RWASET) が付属します。



#### シングルアーム

No.	Mfg.No.	サイズmm	税込価格 (税抜価格)
600951	☆ DINPS ショート	280-366	¥10,230 (¥9,300)
600952	☆ DINPL ロング	395-481	¥11,110 (¥10,100)
600953	☆ DINPX スーパーロング	473-559	¥11,770 (¥10,700)

### DIN ステンレスワイパーアーム(テーパー)

ステンレス製  
ワイパーモーターシャフト差し込み部分:(DIN72783 規格テーパー)  
ブロング (ブレード差込板幅): 7mm  
カラー: ステンレス Hi-Gloss 研磨

#### シングルアーム



No.	Mfg.No.	サイズmm	税込価格 (税抜価格)
600956	☆ DINSS ショート	280-366	¥20,790 (¥18,900)
600957	☆ DINSL ロング	395-481	¥21,120 (¥19,200)
600958	☆ DIN SX スーパーロング	473-559	¥23,980 (¥21,800)

#### パラレルアーム



No.	Mfg.No.	サイズmm	税込価格 (税抜価格)
600954	☆ DINSD ショート	308-393	¥47,850 (¥43,500)
600955	☆ DINSDX ロング	386-471	¥49,280 (¥44,800)

※ パラレルワイパーアーム用コネクションセット (RWASET) が付属します。

#### ワイパーモーターの過負荷を防ぐには

アームの長さ × ブレードの長さ × ワイピング角度の積が 17,800,000 を超えてはいけません。

例)

- ・ブレード長 = 410 mm
- ・アームの長さ = 366 mm
- ・ワイピング角度 = 120 度

$$410 \times 366 \times 120 = 18,007,200$$

したがって、この組み合わせではオーバーロードです。

※保証の対象外となります。

## MARINCO AFI ワイパー

### Waterproof 2.5 ワイパーモーター

完全密閉パウダーコートアルミニウム

26" デラックスアーム、デラックスブレードの組み合わせ、または 24" プレミアアームとプレミアブレードの組み合わせ  
アーム振角度は 110° に設定されていますが、簡単に 50° または 65°、80° に変更可能です。

- シャフトサイズ: 16mm
- 2スピードモーター
- アーム停止位置も右左変更可能
- 室内側サイズ: 幅 201mm、高さ 108mm、奥行き 77mm
- ヒューズサイズ: 6 A
- Stall torque: 139 in-lbs (160 kgf/cm; 15.7 Nm)
- Stall current: 9.0-10.5A
- No load current: 1.0-1.6A
- RF(Radio Frequency) 障害防止のためのシールディング加工

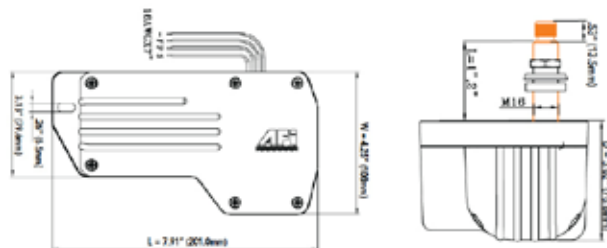

No.	Mfg.No.	電圧	シャフト長	税込価格 (税抜価格)
228707	☆ 82012	12V	2.5" (63mm)	¥80,850 (¥73,500)
228708	☆ 82312	24V	2.5" (63mm)	¥87,340 (¥79,400)

### Waterproof 1.5 ワイパーモーター

完全密閉パウダーコートアルミニウム

22" デラックスアーム、デラックスブレードの組み合わせ、又は 20" プレミアアームとプレミアブレードの組み合わせ  
アーム振角度は 110° に設定されていますが、簡単に 45° または 60°、80° に変更可能です。

- シャフトサイズ: 16mm (取付ネジ部全長 25.4mm または 51mm)
- 2スピードモーター
- アーム停止位置も右左変更可能
- 室内側サイズ: 幅 197mm、高さ 101mm、奥行き 70mm
- ヒューズサイズ: 6A
- Stall torque: 109 in-lbs (125kgf/cm; 12.3 Nm)
- Stall current: 11.5-13.0A
- No load current: 0.5-1.2A
- RF(Radio Frequency) 障害防止のためのシールディング加工
- 前モデル AFI2000 の後継モデルです。

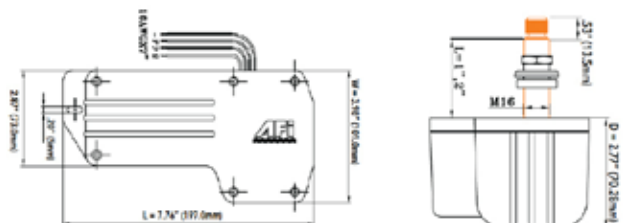

No.	Mfg.No.	電圧	シャフト長	税込価格 (税抜価格)
228711	☆ 71011	12V	1.5" (38mm)	¥75,020 (¥68,200)
228712	☆ 71012	12V	2.5" (63mm)	¥75,020 (¥68,200)

### MARINCO AFI ワイパーアーム

#### プレミア ワイパーアーム

シャフトサイズ: 16mm

材質: ステンレス

パラレルアームを採用する場合は拭き角度 80° 以内としてください。

アーム仕様	2.5	1.5	MRV
パラレル, 12-17"	○	○	○
パラレル, 17-22"	○		

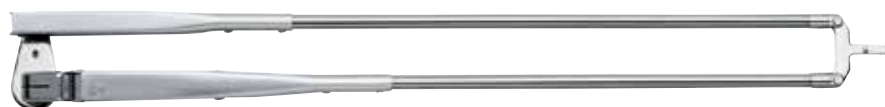

No.	Mfg.No.	仕様	長さ	税込価格 (税抜価格)
228734	☆ 33090	パラレル, 12-17"	305-432mm	¥31,900 (¥29,000)
228735	☆ 33092	パラレル, 17-22"	432-559mm	¥36,630 (¥33,300)
228736	☆ 33094	パラレル, 22-26"	559-660mm	¥40,590 (¥36,900)

## VETUS ワイパー



### VETUS ビータス ヘビーデューティー

#### HDM ワイパーモーター

アームの振れ角度は 62 ~ 92°調整可能です。非常に動作音が静かです。出力75ワット。2スピード。セルフパーキング。

重量はブレード別で 2.5kg、

アーム長さは 508mmと 762mmがあります。

ブレード長さは 660mmです。

取り付け最大壁厚 70mm

No.	Mfg.No.	電圧	シャフト長	税込価格 (税抜価格)
601151	☆ HDM12DS	12V	55mm	¥133,210 (¥121,100)
601152	☆ HDM12DL	12V	85mm	¥133,210 (¥121,100)
601153	☆ HDM24DS	24V	55mm	¥133,210 (¥121,100)
601154	☆ HDM24DL	24V	85mm	¥133,210 (¥121,100)

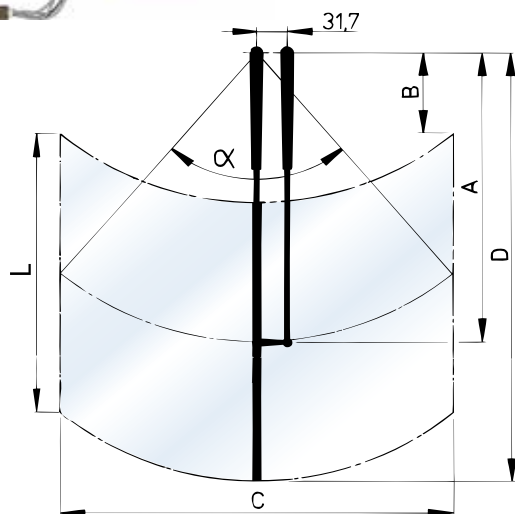
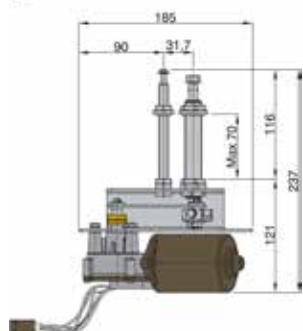
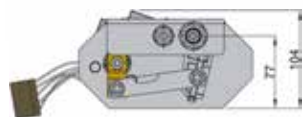

**HDMCOVER**  
モーター保護カバー

#### ステンレスワイパーアーム

ステンレスHi-Gloss 研磨



SHDA400/SHDA500



SHDA760

No.	Mfg.No.	サイズ	税込価格 (税抜価格)
600874	☆ SHDA400	401-486mm	¥45,650 (¥41,500)
600875	☆ SHDA500	508-593mm	¥46,310 (¥42,100)
600876	☆ SHDA760	677-762mm	¥52,910 (¥48,100)

#### HDM ワイパーブレード

ステンレスフレーム (Hi-Gloss 研磨/ 黒色塗装)



WBS ステンレス Hi-Gloss 研磨



WBB ステンレスに黒色塗装

No.	Mfg.No.	長さ	色	税込価格 (税抜価格)
601161	☆ WBS46H	460mm	Hi-Gloss	¥8,690 (¥7,900)
601162	☆ WBS56H	560mm	Hi-Gloss	¥10,010 (¥9,100)
601163	☆ WBS66H	660mm	Hi-Gloss	¥11,110 (¥10,100)
601165	☆ WBB46H	460mm	Black	¥6,820 (¥6,200)
601166	☆ WBB56H	560mm	Black	¥7,700 (¥7,000)
601167	☆ WBB66H	660mm	Black	¥8,360 (¥7,600)
600959	☆ HDMCOVER	モーター保護カバー		¥8,800 (¥8,000)

SHD400							
α°		L: 400		L: 500		L: 600	
		Min.	Max.	Min.	Max.	Min.	Max.
62	A	401	485	401	485	401	485
	B	114	187	114	137	14	87
	C	413	501	413	501	413	501
	D	531	715	581	766	731	816
92	A	401	485	401	485	401	485
	H	49	104	1	58	51	8
	C	577	762	577	762	577	762
	D	531	715	581	766	731	816
SHD500							
α°		L: 460		L: 560		L: 660	
		Min.	Max.	Min.	Max.	Min.	Max.
62	A	508	593	508	593	508	593
	B	205	278	155	228	105	178
	C	574	671	574	671	574	671
	H	748	873	748	873	748	873
92	A	508	593	508	593	508	593
	H	124	182	74	142	24	82
	C	731	853	731	853	731	853
	D	738	823	788	873	838	923
SHD760							
α°		L: 460		L: 560		L: 660	
		Min.	Max.	Min.	Max.	Min.	Max.
62	A	577	762	577	762	577	762
	H	470	473	400	473	740	473
	C	697	785	697	785	697	785
	D	907	992	972	1042	1007	1092
92	A	577	762	577	762	577	762
	D	240	299	190	249	140	199
	C	974	1035	974	1035	974	1035
	D	907	992	957	1042	1007	1092

エンジン関連

航海計器

電装品

内装品・配管

外装品・金具

係留用品

エンジン関連

セイルポート

アクセサリ・釣具

安全備品

塗料・メンテナンス

## VETUS ORW ワイパー

### DC12V コンパクトワイパーモーターセット

モーターシャフト径: 6mm

2スピードモーター

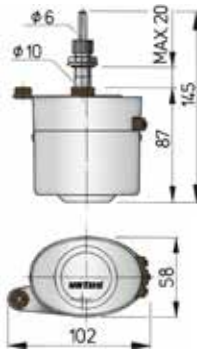

No.	Mfg.No.	商品名	税込価格 (税抜価格)
600938	☆ ORW12SET	ワイパーセット motor, arm, blade. 12 Volt	¥24,530 (¥22,300)
600891	☆ WBB30	ワイパーブレード 305mm	¥3,850 (¥3,500)

## ワイパーアーム・ブレード

このページのワイパー部品はワイパーモーターアーム取付部:14mm、ブロング (ワイパーアーム差し込み幅)7mmです。

### HD. ステンレスアーム

ステンレス製  
 黒色 (エポキシ塗装) またはシルバー  
 ワイパーモーターシャフト差し込み部分: Ø16mm  
 ブロング (差込板幅): 7 mm



No.	Mfg.No.	長さmm	色	税込価格 (税抜価格)
320776	☆ KH41041	335-495	シルバー	¥5,060 (¥4,600)
320764	☆ KH41020	330-508	シルバー	¥5,060 (¥4,600)
320777	☆ KH41043	457-610	シルバー	¥5,170 (¥4,700)
320774	☆ KH41042	325-485	ブラック	¥5,060 (¥4,600)
320775	☆ KH41044	457-610	ブラック	¥5,170 (¥4,700)

### HD. パンタグラフ ステンレスアーム

ステンレス製  
 黒色 (エポキシ塗装)  
 ワイパーモーターシャフト差し込み部分: Ø16mm  
 ブロング (差込板幅): 7 mm



No.	Mfg.No.	長さ	色	税込価格 (税抜価格)
320778	☆ KH41048	457mm	ブラック	¥9,020 (¥8,200)
320779	☆ KH41050	540mm	ブラック	¥9,240 (¥8,400)

### ステンレス製ワイパーブレード

カーブしたガラス面をきれいに拭き取れます。  
 ブロング (差込板幅): 7 mm



No.	Mfg.No.	色	長さ	税込価格 (税抜価格)
320740	☆ KH41001	シルバー	292mm	¥2,530 (¥2,300)
320741	☆ KH41002	シルバー	356mm	¥2,640 (¥2,400)
320742	☆ KH41003	シルバー	406mm	¥2,750 (¥2,500)
320743	☆ KH41004	シルバー	457mm	¥2,860 (¥2,600)
320744	☆ KH41005	シルバー	508mm	¥3,190 (¥2,900)
320745	☆ KH41001B	ブラック	292mm	¥2,530 (¥2,300)
320746	☆ KH41002B	ブラック	356mm	¥2,640 (¥2,400)
320747	☆ KH41003B	ブラック	406mm	¥2,750 (¥2,500)
320748	☆ KH41004B	ブラック	457mm	¥2,860 (¥2,600)
320749	☆ KH41005B	ブラック	508mm	¥3,190 (¥2,900)

### HD パラレルワイパーアーム

ステンレス製  
 ワイパーモーターシャフト差し込み部分: Ø16mm  
 ブロング (差込板幅): 7 mm  
 黒色



No.	Mfg.No.	長さ	税込価格 (税抜価格)
320787	☆ KH41035	305 ~ 355mm	¥8,800 (¥8,000)
320788	☆ KH41036	380 ~ 432mm	¥9,020 (¥8,200)
320789	☆ KH41037	432 ~ 558mm	¥10,120 (¥9,200)

## ウインドウォッシャーキット/レインセンサー

### ウインドウォッシャーキット

水タンク容量：2.5L  
 サイズ：125×100×H220mm  
 電源ケーブル 1.5M  
 スイッチ付属  
 ホース：内径 4mm 長さ 4.5M  
 ノズル x2  
 TEEx1  
 ノズル取付穴：12mm  
 取付最大厚：22mm  
 DC12V



No.	Mfg.No.	税込価格 (税抜価格)
320790 ☆	10500	¥13,310 (¥12,100)

### ウインドウォッシャー部品

取付ホースサイズ：内径 4mm  
 ノズル本体取付穴開けサイズ：12mm  
 ノズル取付板厚：～22mm



No.	Mfg.No.	税込価格 (税抜価格)
320791 ☆	KH10500N	¥1,540 (¥1,400)
320792 ☆	KH10500T	¥330 (¥300)

### VETUS ウインドウォッシャーキット

タンク容量 1.5L、ホース  
 ノズル、スイッチ付属

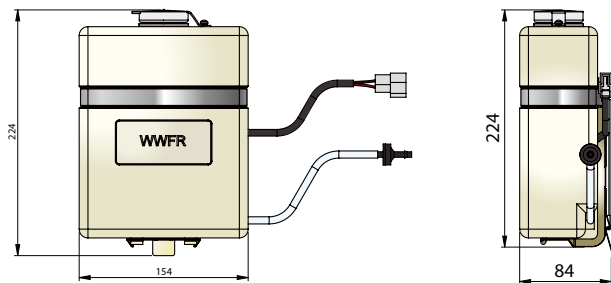

キット付属スイッチ

No.	Mfg.No.	仕様	税込価格 (税抜価格)
601157 ☆	WWFR12	12V	¥25,520 (¥23,200)
601158 ☆	WWFR24	24V	¥25,520 (¥23,200)

### スクリーンウォッシャーキット

船内水配管のプレッシャーポンプによる配管より分岐してソレノイドでバルブを開閉する仕様です。



### スクリーンウォッシャーキット

No.	Mfg.No.	電圧	税込価格 (税抜価格)
600905 ☆	HDS12A	12V	¥49,280 (¥44,800)
600906 ☆	HDS24A	24V	¥49,280 (¥44,800)

### 追加用ウォッシャーキット

2 箇所よりウォッシャーの水を噴出させたい場合に使用します。  
 分岐用 TEE、ホース、ノズルのセットです。

No.	Mfg.No.	税込価格 (税抜価格)
600907 ☆	HDSXTA	¥18,370 (¥16,700)

### レインセンサー



No.	Mfg.No.	仕様	税込価格 (税抜価格)
602723 ☆	MARBO	スイッチ付き	¥68,200 (¥62,000)
602724 ☆	MARBO2	追加用	¥60,280 (¥54,800)

### 手動ワイパー

プラスにクロームメッキされたハンドル、アームとブレード枠はステンレスです。  
 アーム長さ：190～280mm  
 ブレード長さ：280mm



No.	Mfg.No.	税込価格 (税抜価格)
320757 ☆	KH12601	¥9,790 (¥8,900)



## ワイパーコントロール/ワイパーモータースイッチ



### 3 ワイパーコントロール

3 ワイパーを同期コントロール可能  
2 スピードと5 段階の間欠調整可能  
電圧 12/24V で使用可能です。  
レインセンサーとも同期可能です。  
各モーター出力は最大 120W まで  
コントロールパネルサイズ: 幅 85mm × 高さ 85mm



No.	Mfg.No.	コントロール数	税込価格 (税抜価格)
602721	☆ RWPANEL2	3	¥132,770 (¥120,700)

### 5 ワイパーコントロール

5ワイパーを同期コントロール可能 (LOW & HIGH Speed 時)  
2 スピードと5 段階の間欠調整可能  
電圧 12/24V で使用可能です。  
レインセンサーとも同期可能です。  
各モーター出力は最大 120 W まで  
モーターは 2 スピードと自動停止機能を持っている必要があります。  
コントロールパネルサイズ: 49 × 24 × 37.5mm



付属品  
コントロールユニット × 1  
ワイパースイッチ × 5 個  
切替スイッチ × 1 個  
6 スイッチ取付パネル  
ブランクパネル × 2

No.	Mfg.No.	コントロール数	税込価格 (税抜価格)
602722	☆ WPANEL	5	¥146,630 (¥133,300)

### Marinco ワイパーモータースイッチ

#### 12/24V で使用可能

2 スピードと 3 段階の間欠 (2 秒、4 秒、8 秒停止)、ウォッシャースイッチ機能を持っています。操作中 LED ライトが点滅します。  
他のコンチュラスイッチと同じ取付開口サイズで、深さは 67.5mm です。



No.	Mfg.No.	税込価格 (税抜価格)
410031	☆ 76130	¥57,200 (¥52,000)

### ワイパーモータースイッチ

OFF/ON/ON として使用できます。  
12 / 24VDC に使用できます。  
取付穴 13mm、板厚 9mm



No.	Mfg.No.	税込価格 (税抜価格)
600899	☆ HDMSW	¥7,040 (¥6,400)

## エンジンマウント

### エンジンマウント

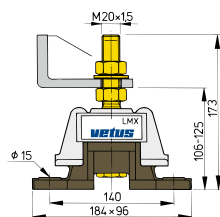

LMX

No.	Mfg.No.	エンジン	Max Load	税込価格 (税抜価格)
601411	☆ LMX140		140kg	¥57,530 (¥52,300)
601412	☆ LMX210		210kg	¥57,530 (¥52,300)
601413	☆ LMX340		340kg	¥64,240 (¥58,400)
601414	☆ LMX500	~ 290HP	500kg	¥64,240 (¥58,400)

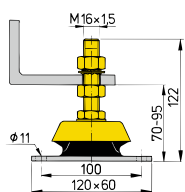

K-50-75-100

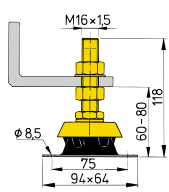

K-25

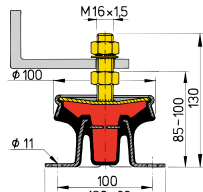

MITSTEUN

No.	Mfg.No.	エンジン	Max Load	税込価格 (税抜価格)
601406	☆ K-25	~ 20HP	35kg	¥17,490 (¥15,900)
601407	☆ K-50	~ 40HP	50kg	¥17,490 (¥15,900)
601408	☆ K-75	~ 60HP	75kg	¥17,490 (¥15,900)
601409	☆ K-100	~ 80HP	100kg	¥17,490 (¥15,900)
601410	☆ MITSTEUN	25-35HP	67kg	¥80,520 (¥73,200)

## 防音材

### VETUS 取付ブラケット MBSET

防音材を張ったエンジンルームなどに VETUS 海水フィルターやエアークリーンを取り付ける時に使用するブラケットです。40mm 厚みの防音材位置に取付可能です。

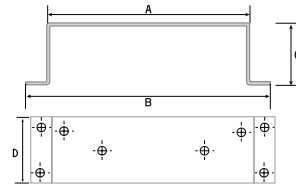

Mfg.No.	取付ボルト	A	B	C	D
MBSET02	M5 × 45	107mm	136mm	42mm	35mm
MBSET03	M6 × 20	107mm	136mm	42mm	35mm
MBSET04	M6 × 35	107mm	136mm	42mm	35mm
MBSET01	M5 × 35	138mm	166mm	42mm	45mm
MBSET05	M6 × 20	138mm	166mm	42mm	45mm

No.	Mfg.No.	対象取付製品	税込価格 (税抜価格)
602482	☆ MBSET02	ASDV/H & AIRVENTV/H	¥7,700 (¥7,000)
602483	☆ MBSET03	FTR140 および NSFS	¥7,700 (¥7,000)
602484	☆ MBSET04	330VTEB, 340VTEB, 350VTEB	¥6,050 (¥5,500)
602481	☆ MBSET01	ASD38V & ASD38H	¥8,910 (¥8,100)
602485	☆ MBSET05	FTR330, FILTER150, WS180, WS720, NSF & BISEP	¥8,910 (¥8,100)

### 防音マット

エンジンノイズリダクション  
エンジン音をドラマチックに減少できます。  
張り付け面に接着剤が付いていますので簡単に取り付けできます。  
必要な大きさにハサミ、ナイフでカットできます。  
自己消炎(難燃性)  
カラー: 黒色  
サイズ: 1000×1000×20 mm

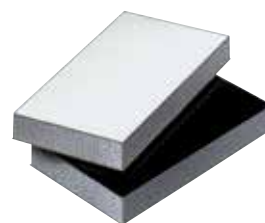

No.	税込価格 (税抜価格)
400220 ☆	¥8,140 (¥7,400)

### 防音材押さえプレート

より完璧に防音材を固定するために使用します。  
プラスチック製の広いワッシャーです。  
直径: 50mm  
1袋 15 個入り  
取付ビス別途



No.	Mfg.No.	税込価格 (税抜価格)
601588 ☆	FIXP	¥4,070 (¥3,700)

## 霧中信号 ホーン 汽笛

### コンパクトホーン

DC12V



No.	タイプ	長さ×幅mm	音量	税込価格 (税抜価格)
320841 ☆	シングル	76 × 83	106dB	¥6,380 (¥5,800)
320842 ☆	ダブル	102 × 222	109dB	¥12,650 (¥11,500)

### トランペットホーン

DC12V

ステンレス製



No.	電圧	タイプ	長さ×幅mm	税込価格 (税抜価格)
320843 ☆	DC12V	シングル	450 × 102	¥12,430 (¥11,300)
320844 ☆	DC12V	ダブル	527 × 203	¥23,540 (¥21,400)
320738 ☆	DC24V	シングル	450 × 102	¥12,980 (¥11,800)
320739 ☆	DC24V	ダブル	527 × 203	¥24,640 (¥22,400)

### ドロップインホーン

DC12V (10079)

電子ホーン

304 ステンレスダイヤフラム

サイズ: H66mm × W125mm × D84mm

白色と黒色のグリル付属

音量: 1M の所で 107dB

ヒューズサイズ: 5A



セット内容: 本体・グリル白・グリル黒

No.	Mfg.No.	税込価格 (税抜価格)
320840 ☆	10079	¥13,200 (¥12,000)

DC12V KH30730

クロームと白色のグリルが

付属しています。

DC12V 110dB

グリルサイズ: 125×65mm

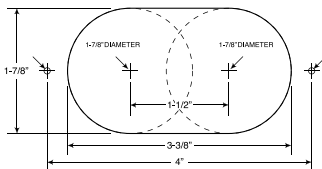

セット内容: 本体・グリル白・グリルシルバー

No.	Mfg.No.	税込価格 (税抜価格)
200852 ☆	KH30730	¥8,800 (¥8,000)

### 第五種汽笛

全長 12 M以上 14 M未満で 12 海里以内を航行する船舶用

JCI 検査品、650Hz

スピーカーとしては使用できません。

電子式汽笛であり、電源と接続することで汽笛を鳴らすことができます



スピーカー寸法:

W154mm × H145mm、長さ 157mm

ノボル電機製

No.	Mfg.No.	電圧	税込価格 (税抜価格)
320845 ☆	SG112	12V	¥18,700 (¥17,000)
320846 ☆	SG114	24V	¥19,470 (¥17,700)

### 第四種汽笛

全長 12M 以上 20M 以下の船舶用。30W16 オームのスピーカーとしても使用

できます。汽笛のみでマイクなしです(アンプ・マイクロホン付きのタイプもあります)。

スピーカー寸法: W280mm × H212mm、長さ 293mm

音圧: 120db 以上 (@650Hz)

定格電流約 1.6A、電源: DC24V



ノボル電機製

No.	Mfg.No.	本体のみ	税込価格 (税抜価格)
320848 ☆	SG-122	本体のみ	¥57,200 (¥52,000)
320847 ☆	SG-122	アンプ・マイク付	¥88,000 (¥80,000)

### 第四種汽笛

全長 12M 以上 20M 以下の船舶用。

10W 8 オームのスピーカーとしても使用できます。

重量 1.65kg

音圧: 115db 以上 (@630Hz)

定格電流約 1.6A

電源: DC12/24V 共用

サイズ:

高さ: 133mm

幅: 160mm

奥行: 210mm



ESR-150

伊吹工業製



DPA-100

No.	Mfg.No.	本体のみ	税込価格 (税抜価格)
320733	ESR-150	本体のみ	¥60,500 (¥55,000)
320734	DPA-100	アンプ・マイク	¥40,700 (¥37,000)
320735	DPA100	アンプ・マイク押しボタン付	¥44,000 (¥40,000)

## エアホーン

ホーン本体材質：プラスにクロームメッキ、振動板は錆びない材質を使用  
 ショートサイズとロングサイズ、12V仕様と24V仕様があります。（エアホース内径7mm、1.2メートル付属）



### ショートタイプ (音量:123dB)

No.	Mfg.No.	電圧 DC	フーン仕様	長さ mm	幅 mm	税込価格 (税抜価格)
<b>320580</b> ☆	KH10510	12V	シングル	241	89	<b>¥26,950</b> (¥24,500)
<b>320581</b> ☆	KH10512	12V	デュアル	241	127	<b>¥39,820</b> (¥36,200)
<b>320590</b> ☆	KH10510-24	24V	シングル	241	89	<b>¥28,050</b> (¥25,500)
<b>320591</b> ☆	KH10512-24	24V	デュアル	241	127	<b>¥41,360</b> (¥37,600)

※デュアルフーンにはエアホース用 Y 分岐が付属しています。

### ロングタイプ (音量:120dB)

No.	Mfg.No.	電圧 DC	フーン仕様	長さ mm	幅 mm	税込価格 (税抜価格)
<b>320582</b> ☆	KH10516	12V	シングル	432	95	<b>¥41,360</b> (¥37,600)
<b>320583</b> ☆	KH10518	12V	デュアル	432	178	<b>¥47,850</b> (¥43,500)
<b>320592</b> ☆	KH10516-24	24V	シングル	432	95	<b>¥32,780</b> (¥29,800)
<b>320593</b> ☆	KH10518-24	24V	デュアル	432	178	<b>¥52,030</b> (¥47,300)

※デュアルフーンにはエアホース用 Y 分岐が付属しています。

### Y 分岐

ホースサイズ 7mm

No.	税込価格 (税抜価格)
<b>320594</b> ☆	<b>¥220</b> (¥200)

## ドレンプラグ

### ドレンプラグ

プラス製  
 ネジサイズ: 1/2NPT × 四角頭  
 フランジ径: 55mm  
 取付穴サイズ: 29mm  
 取付ネジ穴径: 4.5mm



No.	税込価格 (税抜価格)
<b>321087</b> ☆	<b>¥2,310</b> (¥2,100)
<b>321088</b> ☆	予備プラグのみ <b>¥1,100</b> (¥1,000)

### フラット頭 ドレンプラグ

プラス製  
 取り付け有効長  
 ネジサイズ: 1/2 NPT  
 フランジ径: 55mm  
 取付穴サイズ: 29mm  
 取付ネジ穴径: 4mm



No.	税込価格 (税抜価格)
<b>315060</b> ☆	<b>¥2,310</b> (¥2,100)
<b>315061</b> ☆	予備プラグのみ <b>¥1,210</b> (¥1,100)

### ドレンプラグ

一般的な 25mm ドレンホールに使用可能なプラス&ゴム製ドレンプラグです。スナップタイプとネジ式があります。



スナップ式

ネジ式

※2024年 New 32mm サイズ

No.	形状	取り付け有効径	税込価格 (税抜価格)
<b>321084</b> ☆	スナップ式	24 ~ 26mm	<b>¥1,430</b> (¥1,300)
<b>321085</b> ☆	ネジ式	23 ~ 26mm	<b>¥990</b> (¥900)
<b>321131</b>	ネジ式	32mm	<b>¥1,210</b> (¥1,100)

### ドレンプラグ/BS

蝶ナット付  
 フランジ径: 46mm  
 ネジ径: 16mm  
 取付穴: 22mm  
 H: 10.6mm  
 ビス穴: 4.2 皿穴



No.	税込価格 (税抜価格)
<b>315062</b> ☆	<b>¥3,190</b> (¥2,900)

## ステアリングホイール



### NO MORE COLD HANDS

- VETUS ステアリングホイールはステンレスにポリウレタンコーティング仕上げですから冬季でもステアリングを握る手が冷たくなりません。
- ハブ部分は耐蝕アルミです。
- 各操舵機メーカーのステアリング用ホイールとして使用できます。
- VETUS ステアリングホイールのハブのテーパは 3/4" (19mm) 1:12 です。
- 一般的なヘルムポンプに簡単に装着できます。
- Telflex, Hynautic, Hy-Drive, Morse, Capilano, Steermaster, およびマロール社のステアリングに装着できます。

### KS32 Ø320mm



No.	Mfg.No.	色	税込価格 (税抜価格)
600293	☆ KS32Z	ブラック	¥30,690 (¥27,900)
600292	☆ KS32G	グレー	¥30,690 (¥27,900)

### KS38 Ø380mm



No.	Mfg.No.	色	税込価格 (税抜価格)
600297	☆ KS38Z	ブラック	¥53,680 (¥48,800)
600298	☆ KS38G	グレー	¥53,680 (¥48,800)

### KS45 Ø450mm



No.	Mfg.No.	色	税込価格 (税抜価格)
600300	☆ KS45Z	ブラック	¥62,150 (¥56,500)
600301	☆ KS45G	グレー	¥62,150 (¥56,500)

### KS55 Ø537mm

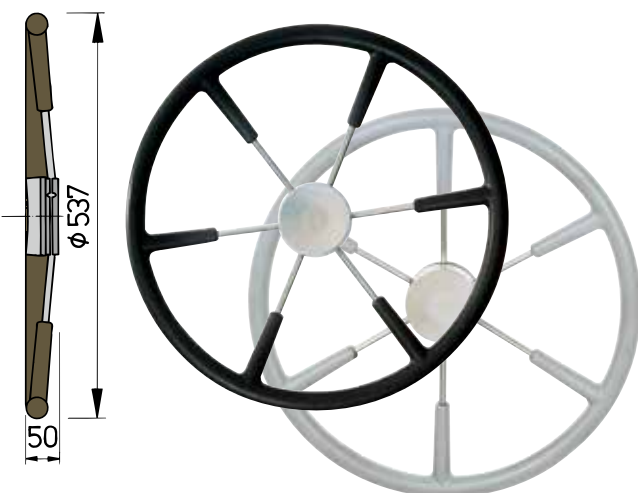

No.	Mfg.No.	色	税込価格 (税抜価格)
600304	☆ KS55Z	ブラック	¥73,150 (¥66,500)
600305	☆ KS55G	グレー	¥73,150 (¥66,500)

### マホガニーホイール KW

マホガニーを積層した構造です。強度に優れます。スポークはステンレス、ハブはアルミニウムボアは 3/4" (19mm) 1/12 テーパーです。

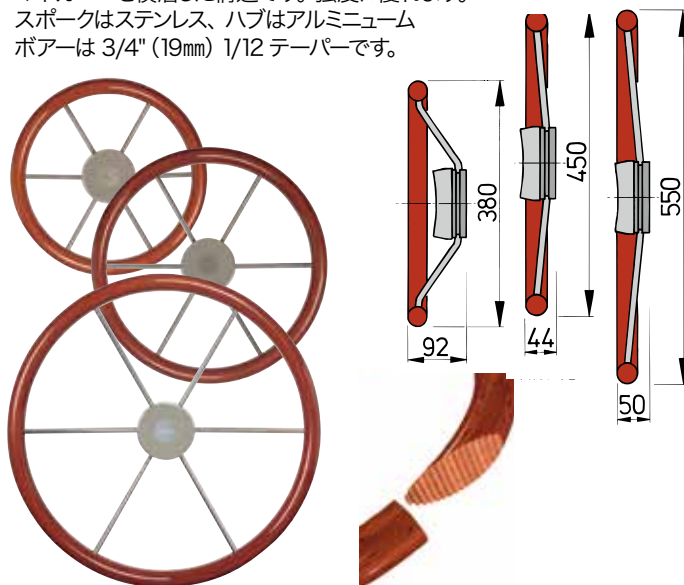

No.	Mfg.No.	サイズ	税込価格 (税抜価格)
600306	☆ KW38	380mm	¥77,110 (¥70,100)
600307	☆ KW45	450mm	¥82,500 (¥75,000)
600308	☆ KW55	550mm	¥87,780 (¥79,800)

### マホガニーホイール KWL

マホガニー (リム& スポーク)

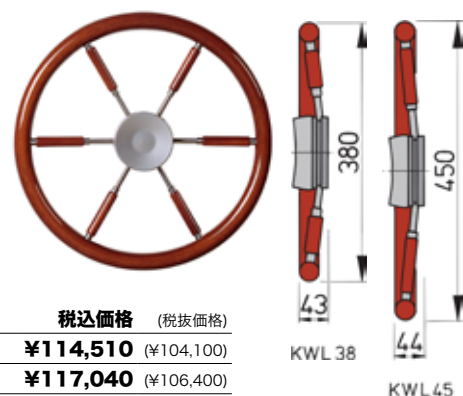

No.	Mfg.No.	税込価格 (税抜価格)
600311	☆ KWL38	¥114,510 (¥104,100)
600312	☆ KWL45	¥117,040 (¥106,400)
600313	☆ KWL55	¥122,430 (¥111,300)

## デストロイヤーホイール

ステンレス製  
ボスサイズ 3/4" (19mm)  
1/12 テーパーです。



No.	直径	傾斜	税込価格 (税抜価格)
<b>320830</b> ☆	13-1/2" (343mm)	25°	<b>¥13,200</b> (¥12,000)
<b>320831</b> ☆	15" (381mm)	25°	<b>¥13,640</b> (¥12,400)
<b>320832</b> ☆	15" (381mm)	10°	<b>¥13,640</b> (¥12,400)

## ステアリングホイール用センターキャップ

デストロイヤーホイールのセンターキャップの予備です。プラスチック製の黒色です。  
キャップ取付穴サイズ: 64mm



在庫限り

No.	Mfg.No.	材質・カラー	税込価格 (税抜価格)
<b>322186</b> ☆	21565CP	プラスチック黒色	<b>¥660</b> (¥600)

## ステアリングホイール用自在ノブ

既存のステアリングに取付て片手でホイールを回転できます。  
簡単に着脱できます。ステンレス製  
切断面が楕円径の 22mm、25mmのホイールに取り付けできます。  
上記のデストロイヤーホイールにジャストフィット  
ハンドグリップ部直径: 38mm (小) / 45mm (大)



No.	税込価格 (税抜価格)
<b>320835</b> ☆ (グリップ小: 38mm)	<b>¥5,060</b> (¥4,600)
<b>320834</b> ☆ (グリップ大: 45mm)	<b>¥5,720</b> (¥5,200)

## エドソン ステアリンググリップ

グリップ部が 48mm で握り易い大きさです。デルリンのボールベアリングが快適な操作性を保証します。16mm~28mmのホイールに取付できます。  
グリップ部は黒色プラスチックです。非常に完成度の高い製品です。  
5年保証



No.	Mfg.No.	税込価格 (税抜価格)
<b>320833</b> ☆	967-18BL	<b>¥28,490</b> (¥25,900)

## ヤマハ手動油圧装置

### シーパートナー1

60 ~ 70 馬力以下の船外機対応  
SRV20/ SRV23/ FC23,21,19/ FR21,18 にも取り付け可能です。  
NEW SRV20 (GW3) には装着できません。  
ハンドル回転数 4.6回 (58°)  
シリンダーストローク 180mm  
シリンダー部最大幅 480mm  
ラットハンドルは付属しません。



No.	税込価格 (税抜価格)
<b>100532</b>	<b>¥145,640</b> (¥132,400)

### シーパートナー2

- 60 ~ 70 馬力以下の船外機対応、片ロードシリンダーのためコンパクト
- ヘッドとコネクターを 2 分割にして取付が簡単です



No.	ホイール仕様	税込価格 (税抜価格)
<b>100533</b>	スタンダード	<b>¥119,790</b> (¥108,900)
<b>100534</b>	業務用	<b>¥119,790</b> (¥108,900)

## ラダーアングルインディケーター

スイス・ルーランス社製、メカニカルステアリングを装備した艇のステアリング中心に取り付けて使用します。油圧ステアリングに使用できません。  
簡単構造でメンテナンスフリー



No.	税込価格 (税抜価格)
<b>400300</b> ☆	<b>¥8,690</b> (¥7,900)

## ステアリング装置

### NFBセーフ-T2



ヘルムとケーブルが接続された状態です。

従来のコマンド 290 と同様の3回転仕様  
 ケーブルワンタッチ取付機構で操作性、取付性が向上しました。  
 3/4" テーパーシャフト、オプションでチルト  
 ケーブル取付ワンタッチ機構  
 推奨エンジン：V4 船外機（2ST）以下

No.	Mfg.No.	商品名	税込価格 (税抜価格)
400150	SH5150	ヘルムAssy	¥42,790 (¥38,900)
400153	SB27150	ベゼルAssy	¥5,280 (¥4,800)
別表	SSC62XX	ケーブル	右表参照 -

### NFB4.2



4回転仕様  
 ケーブルワンタッチ取付機構で操作性、取付性が向上しました。  
 3/4" テーパーシャフト  
 ケーブル取付ワンタッチ機構  
 推奨エンジン：V4 船外機（2ST）以下

No.	Mfg.No.	商品名	税込価格 (税抜価格)
400151	SH4910	ヘルムAssy	¥42,240 (¥38,400)
400153	SB27150	ベゼルAssy	¥5,280 (¥4,800)
別表	SSC62XX	ケーブル	右上表参照 -

### ケーブルプロテクター

ステアリングケーブルの固着を防ぐプッシュプルロッド用のブーツ  
 サイズ：長さ 20cm  
 内径：10mm



No.	税込価格 (税抜価格)
400147 ☆	¥1,760 (¥1,600)

### ケーブル SSC62XX

No.	Mfg.No.	長さ	税込価格 (税抜価格)
400157	SSC6207	7ft	¥32,780 (¥29,800)
400158	SSC6208	8ft	¥33,660 (¥30,600)
400159	SSC6209	9ft	¥34,540 (¥31,400)
400160	SSC6210	10ft	¥35,420 (¥32,200)
400161	SSC6211	11ft	¥36,300 (¥33,000)
400162	SSC6212	12ft	¥37,180 (¥33,800)
400163	SSC6213	13ft	¥38,060 (¥34,600)
400164	SSC6214	14ft	¥38,940 (¥35,400)
400165	SSC6215	15ft	¥39,820 (¥36,200)
400166	SSC6216	16ft	¥40,700 (¥37,000)
400167	SSC6217	17ft	¥41,580 (¥37,800)
400168	SSC6218	18ft	¥42,460 (¥38,600)
400169	SSC6219	19ft	¥43,340 (¥39,400)
400170	SSC6220	20ft	¥44,220 (¥40,200)
400171	SSC6221	21ft	¥45,100 (¥41,000)
400172	SSC6222	22ft	¥45,980 (¥41,800)
400173	SSC6223	23ft	¥46,860 (¥42,600)
400174	SSC6224	24ft	¥47,740 (¥43,400)
400175	SSC6225	25ft	¥48,620 (¥44,200)
400176	SSC6226	26ft	¥49,500 (¥45,000)
400177	SSC6227	27ft	¥50,380 (¥45,800)
400178	SSC6228	28ft	¥51,260 (¥46,600)
400179	SSC6229	29ft	¥52,140 (¥47,400)
400180	SSC6230	30ft	¥53,020 (¥48,200)

### ベゼル Assy



No.	Mfg.No.	商品名	税込価格 (税抜価格)
400153	SB27150	ベゼルAssy	¥5,280 (¥4,800)

## 電気式エンジンコントロール

### テレフレックス・モース KE-4+(プラス)

リモコンレバーの操作が重い、ケーブルの配線が困難、2～4カ所操作を軽く行いたい等の問題・要望をKE-4+は解決し、安心して安全な操船を可能にします。

#### ■ KE-4+ の特徴

KE-4 の操作性・安全性を更に追求した結果、KE-4+ が生まれました。

- コントロールヘッドに船外機用の PTT スイッチ装着可能
- レバー 1 本でのシンク口対応可能 (\*1)
- コントロールヘッドにシンク口 SW 内蔵 (ツインのみ)
- 握りやすいグリップ形状を採用
- 現行 KE-4 と同じコンパクトな切欠寸法
- コントロールヘッドとアクチュエータに非接触型 2 出力センサーを採用
- 12V/24V 仕様の共通化
- コントロールヘッドとコントロールユニット間の CAN 通信化
- 自己診断モードを 7 セグ数字でコントロールユニットに表示
- エンジンの 3 機掛、4 機掛にも対応可能
- アイドル回転数調整対応 (オプション)
- トローリング操作対応 (オプション)

\*1 エンジンのタイプによりシンク口させるための信号がとれないケースがありますので、エンジンメーカーおよびエンジン販売店にご確認ください。

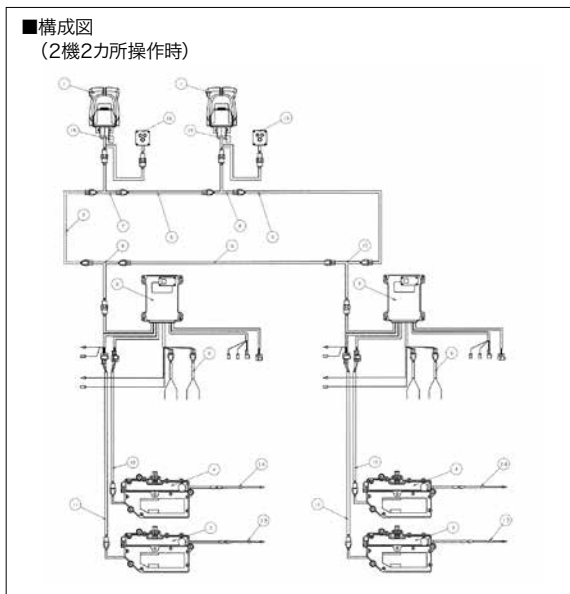

No.		税込価格	(税抜価格)
320171	1基 1箇所操作	¥385,000	(¥350,000)
320172	1基 2箇所操作	¥440,000	(¥400,000)
320173	2基 1箇所操作	¥770,000	(¥700,000)
320174	2基 2箇所操作	¥880,000	(¥800,000)

#### ■構成部品表

No.	部品名称	部品番号	エンジン1機		エンジン2機		備考	
			1ヶ所操作	2ヶ所操作	1ヶ所操作	2ヶ所操作		
1	コントロールヘッド (シングルPTT スイッチ付き)	NM1007-00	1	2	-	-		
	コントロールヘッド (シングルPTT スイッチ無し)	NM1008-00						
	コントロールヘッド (ツインPTT スイッチ付き)	NM1057-00	-	-	1	2		
	コントロールヘッド (ツインPTT スイッチ無し)	NM1058-00						
2	コントロールユニット (12V/24V 兼用)	NM1491-00		1		2		
3	シフトアクチュエータ	NM0184-00		1		2		
4	スロットルアクチュエータ	NM0185-00		1		2		
5	バス ハーネス (2m ~20m) ※部品番号の末尾「**」は2m ~20m で2m ごとに 選択してください。	NM649- **	1	2	2	3	バスハーネスの全長は併せて80m 以下でご使用ください。 システム性能が低下する恐れがあります。	
6	電源ハーネス (5m)	NM0414-28		2		4		
7	Tハーネス (R/C-1)	NM0647-09		1		1		
8	Tハーネス (R/C)	NM0647-10		1	1		1	
-	Tハーネス (SINGLE)	NM0647-11		1				エンジン1 機掛け時に使用します。
9	Tハーネス (左舷)	NM0647-12				1		
10	Tハーネス (右舷)	NM0647-13				1		
11	シフトアクチュエータハーネス	NM0648-02		1		2		
12	スロットルアクチュエータハーネス	NM0648-04		1		2		
13	シフトケーブル	33HPC・J33HPC		1		2 (右舷、左舷 各1)		
14	スロットルケーブル	33HPC・J33HPC		1		2 (右舷、左舷 各1)		
15	プザー (12V)	NJ0596-00	1	2	1	2	オプション	
	プザー (24V)	NJ0515-00						
16	アイドルスイッチ	NJ0765-00	1	2	1	2		
-	サーキットブレーカー (20A)	NJ0514-00		2		4		
-	トリムサーキットハーネス	NJ0772-00			1	2	エンジン2 機掛けに別置きPTT スイッチを接続する際に必要です。 (オプション)	



## リモートコントロールケーブル

従来品より軽い!



・荷重効率 当社比

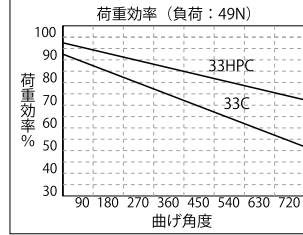

・バックラッシュ 当社比

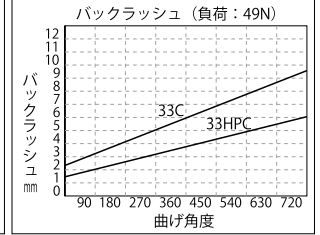

- インチサイズネジを使用しているメーカー  
スズキ、トーハツ、日産、ホンダ、マリーナ、ヤマハ
- ヤンマーのみミリサイズネジを使用しています。
- マーキュリー、ジョンソンは専用キットを使用します。  
受注生産のため、納期約1週間となります。  
下記以外のサイズも特注で承ります(別途料金)。

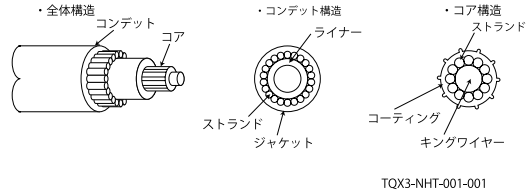

TXQ3-NHT-001-001

ケーブルの長さは端から端までの全長です。  
タイプ: J33HPC ミリネジ 5 - 0.8

ケーブルの長さは端から端までの全長です。  
タイプ: 33HPC インチネジ 3/16 - 32

### インチネジ 33HPC

No.	Yamaha No.	長さ (ft)	税込価格 (税抜価格)
330900	Q3X-NHT-001-050	5	¥8,404 (¥7,640)
330901	Q3X-NHT-001-051	6	¥8,712 (¥7,920)
330902	Q3X-NHT-001-052	7	¥9,020 (¥8,200)
330903	Q3X-NHT-001-053	8	¥9,328 (¥8,480)
330904	Q3X-NHT-001-054	9	¥9,647 (¥8,770)
330905	Q3X-NHT-001-055	10	¥9,944 (¥9,040)
330906	Q3X-NHT-001-056	11	¥10,307 (¥9,370)
330907	Q3X-NHT-001-057	12	¥10,692 (¥9,720)
330908	Q3X-NHT-001-058	13	¥11,088 (¥10,080)
330909	Q3X-NHT-001-059	14	¥11,462 (¥10,420)
330910	Q3X-NHT-001-060	15	¥11,836 (¥10,760)
330911	Q3X-NHT-001-061	16	¥12,221 (¥11,110)
330912	Q3X-NHT-001-062	17	¥12,683 (¥11,530)
330913	Q3X-NHT-001-063	18	¥13,145 (¥11,950)
330914	Q3X-NHT-001-064	19	¥13,596 (¥12,360)
330915	Q3X-NHT-001-065	20	¥14,058 (¥12,780)
330916	Q3X-NHT-001-066	21	¥14,817 (¥13,470)
330917	Q3X-NHT-001-067	22	¥15,576 (¥14,160)
330918	Q3X-NHT-001-068	23	¥16,335 (¥14,850)
330919	Q3X-NHT-001-069	24	¥17,116 (¥15,560)
330920	Q3X-NHT-001-070	25	¥17,864 (¥16,240)
330921	Q3X-NHT-001-071	26	¥18,942 (¥17,220)
330922	Q3X-NHT-001-072	27	¥20,020 (¥18,200)
330923	Q3X-NHT-001-073	28	¥21,076 (¥19,160)
330924	Q3X-NHT-001-074	29	¥22,143 (¥20,130)
330925	Q3X-NHT-001-075	30	¥23,210 (¥21,100)
330926	Q3X-NHT-001-076	31	¥24,420 (¥22,200)
330927	Q3X-NHT-001-077	32	¥25,652 (¥23,320)
330928	Q3X-NHT-001-078	33	¥26,873 (¥24,430)
330929	Q3X-NHT-001-079	34	¥28,105 (¥25,550)
330930	Q3X-NHT-001-080	35	¥29,337 (¥26,670)
330931	Q3X-NHT-001-081	36	¥29,403 (¥26,730)
330932	Q3X-NHT-001-082	37	¥30,591 (¥27,810)
330933	Q3X-NHT-001-083	38	¥31,779 (¥28,890)
330934	Q3X-NHT-001-084	39	¥32,967 (¥29,970)
330935	Q3X-NHT-001-085	40	¥34,155 (¥31,050)
330936	Q3X-NHT-001-086	41	¥35,343 (¥32,130)
330937	Q3X-NHT-001-087	42	¥36,531 (¥33,210)
330938	Q3X-NHT-001-088	43	¥37,719 (¥34,290)
330939	Q3X-NHT-001-089	44	¥38,907 (¥35,370)
330940	Q3X-NHT-001-090	45	¥40,095 (¥36,450)

### ミリネジ J33HPC

No.	Yamaha No.	長さ (M)	税込価格 (税抜価格)
330950	Q3X-NHT-G00-102	1	¥7,799 (¥7,090)
330951	Q3X-NHT-G00-103	1.5	¥8,404 (¥7,640)
330952	Q3X-NHT-G00-104	2	¥9,020 (¥8,200)
330953	Q3X-NHT-G00-105	2.5	¥9,328 (¥8,480)
330954	Q3X-NHT-G00-106	3	¥9,944 (¥9,040)
330955	Q3X-NHT-G00-107	3.5	¥10,692 (¥9,720)
330956	Q3X-NHT-G00-108	4	¥11,088 (¥10,080)
330957	Q3X-NHT-G00-109	4.5	¥11,847 (¥10,770)
330958	Q3X-NHT-G00-110	5	¥12,683 (¥11,530)
330959	Q3X-NHT-G00-111	5.5	¥13,145 (¥11,950)
330960	Q3X-NHT-G00-112	6	¥14,058 (¥12,780)
330961	Q3X-NHT-G00-113	6.5	¥15,576 (¥14,160)
330962	Q3X-NHT-G00-114	7	¥16,335 (¥14,850)
330963	Q3X-NHT-G00-115	7.5	¥17,864 (¥16,240)
330964	Q3X-NHT-G00-116	8	¥18,942 (¥17,220)
330965	Q3X-NHT-G00-117	8.5	¥21,076 (¥19,160)
330966	Q3X-NHT-G00-118	9	¥23,210 (¥21,100)
330967	Q3X-NHT-G00-119	9.5	¥24,420 (¥22,200)
330968	Q3X-NHT-G00-120	10	¥26,873 (¥24,430)
330969	Q3X-NHT-G00-121	10.5	¥29,337 (¥26,670)
330970	Q3X-NHT-G00-122	11	¥31,757 (¥28,870)
330972	Q3X-NHT-G00-124	12	¥36,641 (¥33,310)
330974	Q3X-NHT-G00-126	13	¥41,525 (¥37,750)
330975	Q3X-NHT-G00-127	13.5	¥43,967 (¥39,970)
330976	Q3X-NHT-G00-128	14	¥46,398 (¥42,180)

※ケーブルのインチネジとミリネジについて: 上記リモートコントロールケーブルのネジ山のピッチ (山から山までの距離) は非常に似ています。径はインチネジが 3/16" (約 4.8mm) で、ミリネジは 5.00mm です。間違えやすいのでご注意ください。

## リモコンケーブル



最小曲げ半径が80Rで、取扱が容易なNEWタイプ

■仕様  
 インチネジタイプ C3U アウター外径 7mm ストローク 75mm  
 ネジサイズ 10-32UNF  
 ミリネジタイプ C3M アウター外径 7mm ストローク 75mm  
 ネジサイズ 5M

### ミリネジ

ハイレックスコーポレーション社製

No.	Yamaha No.	長さ (M)	税込価格 (税抜価格)
331011	Q8T-SIN-014-031	1.5	¥8,470 (¥7,700)
331012	Q8T-SIN-014-032	2	¥9,075 (¥8,250)
331013	Q8T-SIN-014-033	2.5	¥9,383 (¥8,530)
331014	Q8T-SIN-014-034	3	¥9,999 (¥9,090)
331015	Q8T-SIN-014-035	3.5	¥10,769 (¥9,790)
331016	Q8T-SIN-014-036	4	¥11,154 (¥10,140)
331017	Q8T-SIN-014-037	4.5	¥11,902 (¥10,820)
331018	Q8T-SIN-014-038	5	¥12,760 (¥11,600)
331019	Q8T-SIN-014-039	6	¥14,146 (¥12,860)
331020	Q8T-SIN-014-040	7	¥16,456 (¥14,960)
331021	Q8T-SIN-014-041	8	¥19,063 (¥17,330)
331022	Q8T-SIN-014-042	9	¥23,243 (¥21,130)
331023	Q8T-SIN-014-043	10	¥27,060 (¥24,600)

### ストップケーブル ミリネジ

No.	Yamaha No.	長さ (M)	税込価格 (税抜価格)
331030	Q8T-SIN-G00-115	1.5	¥10,296 (¥9,360)
331033	Q8T-SIN-G00-118	4.5	¥13,156 (¥11,960)

### インチネジ

ハイレックスコーポレーション社製

No.	Yamaha No.	長さ (ft)	税込価格 (税抜価格)
330980	Q8T-SIN-014-001	5	¥9,493 (¥8,630)
330981	Q8T-SIN-014-002	6	¥9,823 (¥8,930)
330982	Q8T-SIN-014-003	7	¥10,164 (¥9,240)
330983	Q8T-SIN-014-004	8	¥10,516 (¥9,560)
330984	Q8T-SIN-014-005	9	¥10,857 (¥9,870)
330985	Q8T-SIN-014-006	10	¥11,209 (¥10,190)
330986	Q8T-SIN-014-007	11	¥11,638 (¥10,580)
330987	Q8T-SIN-014-008	12	¥12,067 (¥10,970)
330988	Q8T-SIN-014-009	13	¥12,485 (¥11,350)
330989	Q8T-SIN-014-010	14	¥12,925 (¥11,750)
330990	Q8T-SIN-014-011	15	¥13,365 (¥12,150)
330991	Q8T-SIN-014-012	16	¥13,783 (¥12,530)
330992	Q8T-SIN-014-013	17	¥14,300 (¥13,000)
330993	Q8T-SIN-014-014	18	¥14,828 (¥13,480)
330994	Q8T-SIN-014-015	19	¥15,334 (¥13,940)
330995	Q8T-SIN-014-016	20	¥15,851 (¥14,410)
330996	Q8T-SIN-014-017	21	¥16,720 (¥15,200)
330997	Q8T-SIN-014-018	22	¥17,578 (¥15,980)
330998	Q8T-SIN-014-019	23	¥18,436 (¥16,760)
330999	Q8T-SIN-014-020	24	¥19,294 (¥17,540)
331000	Q8T-SIN-014-021	25	¥20,163 (¥18,330)
331001	Q8T-SIN-014-022	26	¥21,351 (¥19,410)
331002	Q8T-SIN-014-023	27	¥22,561 (¥20,510)
331003	Q8T-SIN-014-024	28	¥23,771 (¥21,610)
331004	Q8T-SIN-014-025	29	¥24,992 (¥22,720)
331005	Q8T-SIN-014-026	30	¥26,169 (¥23,790)
331006	Q8T-SIN-014-027	31	¥27,566 (¥25,060)
331007	Q8T-SIN-014-028	32	¥25,586 (¥23,260)

### SUS L 型ボールジョイント



No.	Yamaha No.	税込価格 (税抜価格)
352808	Q8T-SIN-G00-112	¥3,080 (¥2,800)

### アイエンドBE00008 アタッチメントキット (ミリネジ/ インチネジ)

2個セット



No.	Yamaha No.		税込価格 (税抜価格)
352806	Q8T-SIN-G00-110	ミリネジ	¥1,540 (¥1,400)
352807	Q8T-SIN-G00-111	インチネジ	¥1,540 (¥1,400)

### リモートコントロール 横型シングルレバー(ヨット用)

VOLVO 製

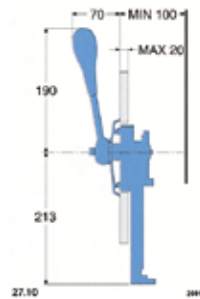

No.		税込価格 (税抜価格)
320168	☆ コントロール w/レバー(室外側)	¥18,480 (¥16,800)
320169	☆ メカニズム(室内側ユニット)	¥37,510 (¥34,100)

※2025年4月価格改定予定です。

### Spinlock リモートコントロール

スロットルレバーを、簡単に取り付け・取り外しできます。  
 セイルボートの場合、シートの絡みつきなどが防げます。

(ヨット用)



メカニズム(室内側ユニット)は別売りです。

No.		税込価格 (税抜価格)
302090	☆ コントロール&レバー	¥47,190 (¥42,900)
302092	☆ レバー(交換用)	¥8,360 (¥7,600)

## 船外機用プロペラ

ヤマハ船外機用標準3翼



艇種別標準プロペラサイズ表

艇種	機種	ダイヤ	ピッチ
LUXAIR	F115×2	13	17
	F150×2	13 3/4	17
FC-24-3 (シエスタ)	F250	14 1/2	19
	F150	15 1/4	15
エアロギア/BR (AG-21SP)	F225	13 3/4	19
	F100/F115	13 1/4	17
AEROSPORTS 21	F150	14 5/8	16
	F60	11 5/8	11
F.A.S.T26/EX	F90	13	19
	F115	13 1/4	17
UF26	F150	15 1/4	15
	F200	13 1/4	17
UF-26CC	F225	13 1/4	19
	F60	11 5/8	11
YF-21	F90	13	19
	F50	11 3/4	10
YF-21CC	F60	11 5/8	11
	F90	13	19
YF-23シリーズ	F80×2	13	19
	F115	13 1/4	17
	F150	15 1/4	15
YF-27	F115 × 2	13	19
	F150	15 3/4	13
	F150 × 2	13 3/4	17
FW-23カディVV	F225	15	17
	F100	13	19
23ルネッサ	F115	13 1/4	17
	F60	11 3/8	12
BAY SPORTS21	F90,F115	13	19

機種	Yamaha No.	No.	税込価格 (税抜価格)	ダイヤ	ピッチ	マーク
F150A	6G5-45941-00	<b>330800</b>	<b>¥31,020</b> (¥28,200)	15 1/4	15	M
200A/150A	6G5-45943-01	<b>330801</b>	<b>¥31,020</b> (¥28,200)	13 3/4	21	M
200F/150F	6G5-45945-01	<b>330802</b>	<b>¥31,020</b> (¥28,200)	14	19	M
225D/150J	6G5-45947-01	<b>330803</b>	<b>¥31,020</b> (¥28,200)	14 1/2	17	M
Z200F/Z175G	6G5-45949-00	<b>330804</b>	<b>¥31,020</b> (¥28,200)	13 1/2	23	M
225D/200A/200F/Z200F/ Z175G/150A/150F/150J	6G5-45952-00	<b>330805</b>	<b>¥31,020</b> (¥28,200)	14 5/8	16	M
F115A F100A/F90B F80A/FT50B 175D/140C/115C/115B 90A/90AETO/85A/85AE 75A/70BE/70B/60F/K50/50J	6E5-45941-00	<b>330806</b>	<b>¥25,190</b> (¥22,900)	13	19	K
	6E5-45943-00	<b>330807</b>	<b>¥25,190</b> (¥22,900)	12 5/8	21	K
	6E5-45945-01	<b>330808</b>	<b>¥25,190</b> (¥22,900)	13 1/4	17	K
	6E5-45947-00	<b>330809</b>	<b>¥25,190</b> (¥22,900)	13 1/2	15	K
	6E5-45949-00	<b>330810</b>	<b>¥25,190</b> (¥22,900)	13 5/8	13	K
	6E5-45952-00	<b>330811</b>	<b>¥25,190</b> (¥22,900)	13	23	K
	6E5-45954-00	<b>330812</b>	<b>¥25,190</b> (¥22,900)	14	11	K
6E5-45956-00	<b>330813</b>	<b>¥25,190</b> (¥22,900)	13	25	K	
F60A/F50A/F50F/50H/40V/40X	69W-45943-00	<b>330814</b>	<b>¥19,800</b> (¥18,000)	11	15	G
F60A/F50A/F50F/F40B 50H/40V/40X	69W-45945-00	<b>330815</b>	<b>¥19,800</b> (¥18,000)	11 1/8	13	G
	69W-45947-00	<b>330816</b>	<b>¥19,800</b> (¥18,000)	11 5/8	11	G
	69W-45952-00	<b>330817</b>	<b>¥19,800</b> (¥18,000)	11 3/8	12	G
40X	69W-45958-00	<b>330818</b>	<b>¥20,020</b> (¥18,200)	11 1/4	14	G
F60A/F50A/F50F/ F40A/F40B 50H/40V	6H5-45943-00	<b>330819</b>	<b>¥19,800</b> (¥18,000)	10	15	G
F60A/F50A/F50F/ F40A/F40B 50H/40V	6H5-45945-00	<b>330820</b>	<b>¥19,800</b> (¥18,000)	10 3/8	13	G
	6H5-45952-00	<b>330821</b>	<b>¥19,800</b> (¥18,000)	10 5/8	12	G
F60A/F50A/F50F/F40A/F40B 50H/40V/40X/K40J	663-45949-01	<b>330822</b>	<b>¥19,800</b> (¥18,000)	10 3/4	16	G
F60A/50H/40V/40X/K40J	663-45956-01	<b>330823</b>	<b>¥19,800</b> (¥18,000)	12 1/4	9	G
	663-45954-01	<b>330824</b>	<b>¥19,800</b> (¥18,000)	11 3/4	10	G
F60C	663-45952-02	<b>330825</b>	<b>¥19,800</b> (¥18,000)	13 2/3	12	G
	6H5-45958-00	<b>330826</b>	<b>¥19,800</b> (¥18,000)	10 1/4	14	G
F60C/F50A/F50F/F40A/F40B 50H/40V/40X/K40J	663-45941-01	<b>330827</b>	<b>¥19,800</b> (¥18,000)	10 3/4	17	G
K40J	663-45958-01	<b>330828</b>	<b>¥19,800</b> (¥18,000)	11 1/4	14	G
	69W-45943-00	<b>330814</b>	<b>¥19,800</b> (¥18,000)	11	15	G
FT60B	685-45941-00	<b>330830</b>	<b>¥24,530</b> (¥22,300)	14	11	K
FT60B/F40A	6E5-45949-00	<b>330810</b>	<b>¥25,190</b> (¥22,900)	13 5/8	13	K
F50F/F40A/F40B/F50A/50H/40V	6H5-45958-00	<b>330826</b>	<b>¥19,800</b> (¥18,000)	10 1/4	14	G
FT50B	6E5-45952-00	<b>330811</b>	<b>¥25,190</b> (¥22,900)	13	23	K
F40A	69W-45945-00	<b>330815</b>	<b>¥19,800</b> (¥18,000)	11 1/8	13	G
F40A/K40J	69W-45947-00	<b>330816</b>	<b>¥19,800</b> (¥18,000)	11 5/8	11	G
F40A/F40B/F50A/50H/40V/40X/K40J	69W-45952-00	<b>330817</b>	<b>¥19,800</b> (¥18,000)	11 3/8	12	G
40X	63D-45941-00	<b>330837</b>	<b>¥19,800</b> (¥18,000)	12 1/4	8	G
FT25B	68U-45941-00	<b>330838</b>	<b>¥24,530</b> (¥22,300)	12 1/4	9	G
F25A/30H/30G/30D/25V/25B/25N/20D	664-45941-01	<b>330839</b>	<b>¥17,270</b> (¥15,700)	9 7/8	9	F
	664-45943-01	<b>330840</b>	<b>¥17,270</b> (¥15,700)	9 7/8	8	F
	664-45945-00	<b>330841</b>	<b>¥17,270</b> (¥15,700)	9 7/8	10 1/2	F
	664-45947-01	<b>330842</b>	<b>¥17,270</b> (¥15,700)	9 7/8	11 1/4	F
	664-45949-02	<b>330843</b>	<b>¥17,270</b> (¥15,700)	9 7/8	13	F
	664-45952-00	<b>330844</b>	<b>¥17,270</b> (¥15,700)	9 7/8	14	F
	664-45954-01	<b>330845</b>	<b>¥17,270</b> (¥15,700)	9 7/8	12	F
30H/25B	62C-45941-00	<b>330846</b>	<b>¥17,270</b> (¥15,700)	9 7/8	10	F
F15A/F9.9C/F9.9CWHP 15F/9.9F	63V-45943-10	<b>330847</b>	<b>¥14,630</b> (¥13,300)	9 1/4	11	J
	63V-45945-10	<b>330848</b>	<b>¥14,630</b> (¥13,300)	9 1/4	9	J
F15A/F9.9C/F9.9CWHP/15F	63V-45952-10	<b>330849</b>	<b>¥14,630</b> (¥13,300)	9 1/4	10	J
F15A/F9.9C/F9.9CWHP/15F/9.9F	683-45941-00	<b>330850</b>	<b>¥14,630</b> (¥13,300)	9 1/4	12	J
	683-45943-00	<b>330851</b>	<b>¥14,630</b> (¥13,300)	9 1/4	10 1/2	J
	683-45952-00	<b>330852</b>	<b>¥14,630</b> (¥13,300)	9 1/4	9 3/4	J
F15A/F9.9/F9.9CWHP	63V-45947-00	<b>330853</b>	<b>¥14,630</b> (¥13,300)	9 1/4	8	J
	683-45945-00	<b>330854</b>	<b>¥14,630</b> (¥13,300)	9 1/4	9	J
15F/9.9F	683-45947-00	<b>330855</b>	<b>¥14,630</b> (¥13,300)	9 1/4	8	J
	683-45949-00	<b>330856</b>	<b>¥14,630</b> (¥13,300)	9 1/2	6 1/2	J
FT9.9D	6G8-45941-00	<b>330857</b>	<b>¥11,550</b> (¥10,500)	11 3/4	11	R
	6G8-45943-00	<b>330858</b>	<b>¥11,550</b> (¥10,500)	11 3/4	9 1/4	R
	6G8-45945-00	<b>330859</b>	<b>¥11,550</b> (¥10,500)	11 3/4	12 1/4	R
	6G8-45947-00	<b>330860</b>	<b>¥11,550</b> (¥10,500)	11 3/4	9 1/4	R
F8C/F6A/8C/6C	6G1-45941-00	<b>330861</b>	<b>¥14,080</b> (¥12,800)	8 1/2	8 1/2	N
	6G1-45943-00	<b>330862</b>	<b>¥14,080</b> (¥12,800)	8 1/2	7 1/2	N
F8C/F6A	6G1-45947-00	<b>330863</b>	<b>¥14,080</b> (¥12,800)	8 1/2	6 1/2	N
	6G1-45952-00	<b>330864</b>	<b>¥14,080</b> (¥12,800)	8 1/2	8	N
FT8D	69G-45941-00	<b>330865</b>	<b>¥13,310</b> (¥12,100)	11 3/4	5 3/4	R
F4A/5CS/4AS/4AC	6E0-45941-01	<b>330866</b>	<b>¥10,142</b> (¥9,220)	7 1/2	8	BA
	6E0-45943-01	<b>330867</b>	<b>¥10,142</b> (¥9,220)	7 1/2	7	BA
	6E0-45949-01	<b>330868</b>	<b>¥10,142</b> (¥9,220)	7 1/4	6 1/2	BA
F2.5A/3A	6L5-45943-00	<b>330869</b>	<b>¥9,196</b> (¥8,360)	7 1/4	6	BS
	6L5-45945-00	<b>330870</b>	<b>¥9,196</b> (¥8,360)	7 1/4	7	BS
	6L5-45947-00	<b>330871</b>	<b>¥9,196</b> (¥8,360)	7 1/4	8 1/4	BS
	6L5-45949-00	<b>330872</b>	<b>¥9,196</b> (¥8,360)	7 1/4	5	BS
	6L5-45952-00	<b>330873</b>	<b>¥9,196</b> (¥8,360)	7 1/4	5 1/2	BS
2B	646-45942-01	<b>330874</b>	<b>¥7,656</b> (¥6,960)	7 1/4	5 1/2	A
	646-45944-01	<b>330875</b>	<b>¥7,436</b> (¥6,760)	7 1/4	4 1/2	A
	6A1-45943-00	<b>330876</b>	<b>¥2,684</b> (¥2,440)	7 1/4	4	A

エンジン関連  
航海計器  
電装品  
内装品・配管  
外装品・金具  
係留用品  
エンジン関連  
セイルボート  
アクセサリ・釣具  
安全備品  
塗料メンテナンス

## セイルボート用プロペラ他

### MaxProp 用防蝕亜鉛

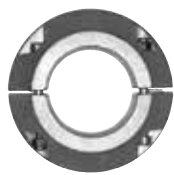

セイルドライブ用



2 ブレード用

No.		OD × ID × H	税込価格 (税抜価格)
320989	☆ セイルドライブ用	93×42×28mm	¥5,280 (¥4,800)
321000	☆ セイルドライブ用	93×46×28mm	¥5,280 (¥4,800)
321047	☆ 2 ブレード用	W44× H51mm	¥4,180 (¥3,800)

### セイルドライブ用プロペラ(固定翼)

予備プロペラとして1枚準備されることをお勧めします。その他のサイズもあります。お問い合わせください。



#### 固定2枚翼 VOLVO

No.	機種	ダイヤ×ピッチ	税込価格 (税抜価格)
320430	☆ MD2010 & 2001	14 × 8	¥66,110 (¥60,100)
320431	☆ MD2020 & 2002	16 × 11	¥66,110 (¥60,100)
320432	☆ MD2030 & 2003	16 × 13	¥66,110 (¥60,100)

#### 固定3枚翼



No.	Mfg.No.	ダイヤ×ピッチ	税込価格 (税抜価格)
320435	☆ #23478962	14 × 11	¥75,460 (¥68,600)
320436	☆ #23478965	15 × 13	¥75,460 (¥68,600)

No.	Mfg.No.	税込価格 (税抜価格)
321048	☆ #23974203 アルミ(3ブレードプロペラ用)	¥10,208 (¥9,280)
321049	☆ #23974205 アルミ(4ブレードプロペラ用)	¥9,086 (¥8,260)

※ボルボ製品の価格は2024年4月現在のものです。価格は予告なく変わる場合があります。

## プロペラガード

### プロペラガード

プロペラの損傷を防ぎます。プロペラ保護効果があります。トリムタブ効果によりプレーニングがより低い回転数で可能となります。最高スピードはガード無しの場合と比較して落ちます。取り付けにはキャビテーションプレート、スケグに穴開けが必要です。材質：ABS樹脂とPP(ポリプロピレン)の合成樹脂です。



Mfg.No.	船外機サイズ	プロペラ径	色
A	9.9-20HP	10"	254mm イエロー
B	20-30HP	11-1/4"	286mm オレンジ
C	40-60HP	13-1/4"	337mm ブルー
D	70-140HP	14-1/2"	368mm レッド
E	135-250HP	16"	406mm ホワイト

No.	Mfg.No.	船外機サイズ	色	税込価格 (税抜価格)
319912	☆ A	9.9-20HP	イエロー	¥23,760 (¥21,600)
319913	☆ B	20-30HP	オレンジ	¥31,680 (¥28,800)
319914	☆ C	40-60HP	ブルー	¥36,960 (¥33,600)
319915	☆ D	70-140HP	レッド	¥46,200 (¥42,000)
319916	☆ E	135-250HP	ホワイト	¥51,480 (¥46,800)

## VETUS ロープカッター

### ロープカッター

VETUS ロープ カッター (VRC) は、カットラスベアリングとプロペラの間に設置する円形の AISI タイプ 316L ステンレス鋼の鋸刃です。ディスクは 2 パーツでできています。シャフトサイズは、25mm と 30mm があります。

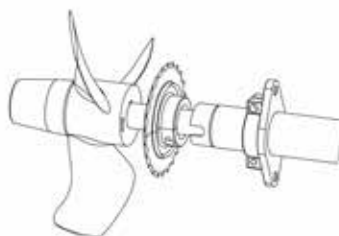

No.	Mfg.No.	サイズ	税込価格 (税抜価格)
601290	☆ VRC25	25 × 115 × 30mm	¥47,850 (¥43,500)
601291	☆ VRC30	30 × 115 × 30mm	¥47,850 (¥43,500)

### プロペラプロテクター

- シャフトに絡むロープ・海藻等をカット!
- 簡単な作業で取付OK!
- 本体はマリングレードステンレス!



#### クランプオン (二つ割り構造)

ご注文の際にシャフトサイズをご指定ください。インチサイズのシャフトの場合は加工して対応させることができます。(別途工賃がかかります)

#### 取り付け方法

取り付け位置を決め、回転防止のネジ穴にあわせてポンチで印をつけ、ドリルで深さ 2mm 程度の穴をあけます。2 枚のブレードを両脇の固定ネジで固定。回転止めのネジを固定します。必要工具：ドリル、ポンチ  
付属品：6 角レンチ、ネジの緩み止め剤

最大外径 = ブレード直径

取り付け最小スペース = シャフトベアリングとプロペラボスとの最小距離

#### シャフト20~50mm 用

本体幅：17mm、取付最小スペース 23mm

No.	シャフトサイズ	最大外径	税込価格 (税抜価格)
320242	☆ 20・22・25mm	80mm	¥61,600 (¥56,000)
320243	☆ 28・30mm	85mm	¥63,800 (¥58,000)
320244	☆ 35・40mm	95mm	¥69,300 (¥63,000)
320245	☆ 45・50mm	105mm	¥74,800 (¥68,000)

#### シャフト50~60mm 用

本体幅：22mm、取付最小スペース 32mm

No.	シャフトサイズ	最大外径	税込価格 (税抜価格)
320246	☆ 55・60mm	116mm	¥78,100 (¥71,000)

## 船外機エンジンストッパークリップ

エンジンの安全装置用ストッパーキー  
ドライバーが落水した時など、非常時にエンジンが即時に停止する装置の  
キーです。  
コイルコード付き



No.		税込価格 (税抜価格)	写真
320858	☆ Honda/OMC	¥1,760 (¥1,600)	1
320855	☆ Mariner/Mercury	¥1,760 (¥1,600)	2
320821	☆ OMC/JE	¥1,760 (¥1,600)	3
320859	☆ Yamaha	¥1,760 (¥1,600)	4
320856	☆ Mariner/Suzuki	¥1,760 (¥1,600)	5
320822	☆ OMC	¥1,760 (¥1,600)	6
320857	☆ Tohatsu	¥1,760 (¥1,600)	7
320823	☆ SUZUKI	¥1,760 (¥1,600)	8
320824	☆ KAWASAKI	¥1,760 (¥1,600)	9
320825	☆ HONDA	¥1,760 (¥1,600)	10
320854	☆ 10Engine セット	¥1,980 (¥1,800)	
320838	☆ ラニヤード 50-140cm	¥1,540 (¥1,400)	

## 船外機用 ブラケット

### モーターブラケット

#### 船外機ブラケット

跳ね上げ式の船外機ブラケットで船外機を使用しないときには跳ね上げて水流による船外機への抵抗を減少することができます。

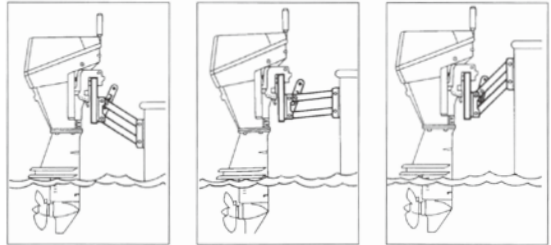

#### 7.5HP ~ 15HP 用

ブラケット厚: 37mm  
取付ステー寸法  
220mm x 130mm  
取付穴径: 8mm



#### 7.5HP ~ 20HP 用

ブラケット厚: 45mm  
取付ステー寸法  
220mm x 130mm  
取付穴径: 8mm

No.	対象エンジンサイズ	最大重量	税込価格 (税抜価格)
320127 ☆	7.5HP ~ 15HP 用	32kg	¥45,540 (¥41,400)
320128 ☆	7.5HP ~ 20HP 用	35kg	¥49,390 (¥44,900)

## 船外機マウントブラケット

25mmのバルビット(パイプ)に装着して船外機ホルダーとして使用します。  
8馬力の船外機までマウント可能です。  
ブラケット最大厚: 40mm  
寸法: 168mm x 178mm

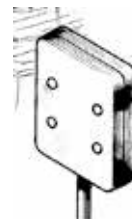

No.	税込価格 (税抜価格)
320126 ☆	¥4,620 (¥4,200)

## 船外機用 スタビライザー

### ドエルフイン(スタビライザー)

5馬力以上の船外機、スターンドライブに取付可能です。アウトドライブのキャビテーションプレートに取り付けます。  
サイズ(片方):長さ260mm×幅215mm

- ◎流体力学技術の結晶
- ◎ボートの性能アップ ◎燃費の節約
- ◎ブレーニングを早めます
- ◎中速域での水平走行が可能
- ◎安定した旋回が可能
- ◎15分で取付できます。



全速状態で船首が上がる状態のボートに取り付けるとボートのトリムが水平となり、最高速度が上がります。視界が良好となり、ピッチングも少なくなります。漁師さんにも好評です。

No.	Mfg.No.	税込価格 (税抜価格)
320149 ☆	左右ペアー	¥11,880 (¥10,800)

### ホエールテール

水上スキーボードなどのアウトドライブ又は船外機のキャビテーションプレートに取り付けてスタート時のボート船首の立ち上がりを防ぎます。より速い滑走状態が得られます。常に船首が上がる状態のボートなどではボートを水平に維持できてスピードの向上と燃費の向上が図れます。

幅:385mm  
全長:343mm  
取付部スロット:70×165mm  
板厚:4.4mm  
付属の4本のボルトを  
使用して取り付けます。  
材質:マリングレードアルミ



No.	Mfg.No.	税込価格 (税抜価格)
100262 ☆	448	¥38,610 (¥35,100)

### リトルフェラ

#### 25馬力未満

25hp 未満の船外機用  
リトルフェラのプレートはポリカーボネート製です。  
材質:ポリカーボネート製  
バックプレートサイズ:215×220mm  
取付部スロット:70×165mm  
取付ボルト付き(1/4"(6.4mm)×4本)



No.	Mfg.No.	税込価格 (税抜価格)
100246 ☆	462	¥38,610 (¥35,100)

### ハッピートローラー

#### 20～50馬力 50馬力以上

スロースピードでトローリングをしたい場合にブレードを降ろして使用し、ハイスピードで走行する場合はブレードを上げて走行の安定が計れます。  
S:20～50馬力までの船外機に使用します。  
L:50馬力以上の船外機アウトドライブに使用します。  
25馬力未満の船外機はリトルフェラを使用します。  
取付ボルト付き(6mm×4本)  
取付部スロット(S・L共通)70×165mm

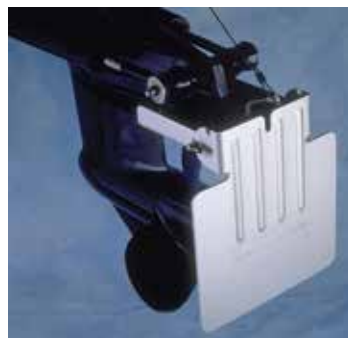

取り付けについて  
上記商品は全て船外機及びアウトドライブのキャビテーションプレートに穴をあけて、ボルトで取り付けます。

No.	Mfg.No.	バックプレートサイズ	税込価格 (税抜価格)
100244 ☆	461	S 255×277mm	¥53,460 (¥48,600)
100245 ☆	460	L 304×355mm	¥59,400 (¥54,000)

## モーターフラッシャー

### モーターフラッシャー

ほとんどの船外機、船内外機のエンジンドライブクリーナーとして使用可能です。クイックフィットアダプター付属  
取水口は 3/4GHT メスです。



No.	仕様	税込価格 (税抜価格)
320214 ☆	四角カップ	¥1,980 (¥1,800)
321080 ☆	丸型カップ	¥1,650 (¥1,500)

### ホース口(ガーデンホースネジ山)

船外機モーターフラッシャーなどのネジ山です。3/4GHT オスネジ × ホース口



No.	ホース口サイズ	税込価格 (税抜価格)
318730 ☆	13mm	¥1,430 (¥1,300)
318731 ☆	16mm	¥1,430 (¥1,300)
318732 ☆	19mm	¥1,430 (¥1,300)

### 散水用クイックコネクター

ガーデンホース規格ネジ 3/4"GHT とクイックコネクター構造です。緑色部分はクイックコネクターメス構造です。



⑤のアダプターは外径 19mm のホースを接続できるクイックコネクター (メス) です。

No.	仕様	税込価格 (税抜価格)
321124 ☆	① 3/4GHT(メス) × クイックコネクター(メス)	¥770 (¥700)
321125 ☆	② 3/4GHT (オス) × クイックコネクター(メス)	¥660 (¥600)
321126 ☆	③ 3/4GHT(メス) × クイックコネクター(オス)	¥440 (¥400)
321127 ☆	④ 3/4GHT (オス) × クイックコネクター(オス)	¥330 (¥300)
321128 ☆	⑤ ホース接続 × クイックコネクター(メス)	¥770 (¥700)

### マーキュリー純正モーターフラッシャー

両サイドからカップを被せて小丸棒をドライブに貫通させ固定水洗する構造です。

カップ径: 110mm  
16mm ホース口付き  
アウトドライブ用



No.	Mfg.No.	税込価格 (税抜価格)
321089 ☆	44357T1	¥8,360 (¥7,600)

### ヤマハ水洗キット



ヤマハオリジナル品

No.	サイズ	税込価格 (税抜価格)
321077	水洗キット VOLVO 用	¥7,480 (¥6,800)
321078	水洗オリジナル	¥20,240 (¥18,400)

### インボードエンジン用フラッシャー

船底のストレーナーを覆い、船底から水道水を送ります。カップ内径 125mm、長さ調整可能: 46 ~ 76cm  
クイックフィット (本体は 3/4GHT メスネジ) 付き。



使用中はエンジンを高速回転しない、低速回転時冷却水を送り過ぎない、フラッシング中は常に冷却水が送られる状態であることを確認してください。

No.	Mfg.No.	税込価格 (税抜価格)
320216 ☆	153229-F	¥4,290 (¥3,900)

## VETUS シャフトシール

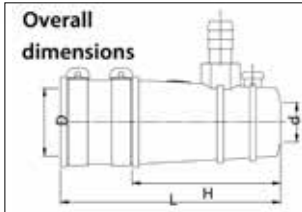

d	D	H	L
25mm	43mm	112mm	144mm
30mm	49.5mm	112mm	144mm
35mm	56mm	112mm	145mm

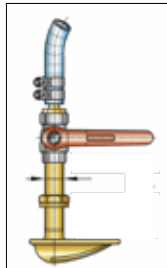

スクープ冷却水導入キット  
(25-30-35 mm 用)  
ホース 10mm × 1m



冷却水分岐キット  
(18-10-18mm)  
ホース 10mm × 3m

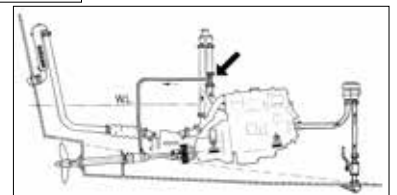

No.	Mfg.No.	シャフト サイズ	スタンチューブ サイズ"	税込価格 (税抜価格)
601280	☆ ZWBH25	25mm	43mm	¥27,280 (¥24,800)
601281	☆ ZWBH30	30mm	49.5mm	¥30,800 (¥28,000)
601282	☆ ZWBH35	35mm	56mm	¥34,320 (¥31,200)
601283	☆ WCAPSET	スクープ冷却水導入キット(25-30-35 mm 用)		¥13,200 (¥12,000)
601284	☆ ZWBKIT	冷却水分岐キット (18-10-18mm)		¥4,950 (¥4,500)

## PSSシャフトシール

### バックレスシーリングシステム

漏水なし、メンテナンスフリー、煩わしいグランドパッキンメンテナンスから完全に解放されます。高速回転時のグランドパッキン抵抗がゼロになります。コスト削減、シャフトの磨耗を防ぎ、腐食を最低限に抑えます。米国製15年の販売実績、ABS (American Bureau of Shipping) 及びBV (Bureau Veritas) 形式承認取得、世界15カ国にて使用中、大手レジャーボートビルダー各社にて正式採用済。簡単な取り付け作業。潤滑用の水配管が必要です。

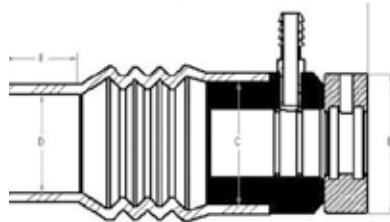

※ご注文の際は船体のスタンチューブ径・シャフト径をお知らせください。

- \* メンテナンスキットには下記が含まれます。
- \* ニトリルベロー × 1
- \* ニトリル O-リング × 2
- \* ステンレスホースクランプ × 5
- \* ホースクランプ用 ゴムキャップ × 4
- \* アレンレンチ × 1

圧縮後寸法：船体のスタンチューブ端末よりシャフトに取り付けるステンレスリング前端迄の距離シャフト最大サイズ：200mmまで製造しています。スタンチューブサイズが特注となる場合は、納期にお時間がかかる場合があります。特注サイズの場合は割り増し料金となります。

### \*シャフトシール

No.	シャフトサイズ	スタンチューブ径(D)	圧縮後全長	税込価格 (税抜価格)
320250	☆ 3/4",7/8" 22mm	32/38/44/51/57mm	158mm	¥103,950 (¥94,500)
320253	☆ 3/4",7/8" 22mm	63 mm	171mm	¥114,400 (¥104,000)
320252	☆ 1",1-1/8" 25,28,30mm	32/38/44/51/57 mm	158mm	¥112,750 (¥102,500)
320251	☆ 1",1-1/8" 25,28,30mm	63 mm	171mm	¥124,300 (¥113,000)
320254	☆ 1-1/4",32mm	44/51/57/63 mm	176mm	¥133,100 (¥121,000)
320255	☆ 1-1/4",32mm	70/76 mm	196mm	¥143,000 (¥130,000)
320256	☆ 1-3/8" 35mm	44/51/57/63 mm	162mm	¥133,100 (¥121,000)
319980	☆ 1-3/8" 35mm	70/76 mm	196mm	¥143,000 (¥130,000)
320270	☆ 1-1/2", 38,40mm	51/57/63/70/76/82/89 mm	207mm	¥172,700 (¥157,000)
319981	☆ 1-1/2", 38,40mm	95/102 mm	209mm	¥199,100 (¥181,000)
320258	☆ 1-3/4" 45mm	51/57/63/70/76/82/89 mm	207mm	¥189,750 (¥172,500)
319982	☆ 1-3/4" 45mm	95/102 mm	209mm	¥222,200 (¥202,000)
320260	☆ 2" 50,55mm	63/70/76/82/89 mm	207mm	¥226,600 (¥206,000)
319983	☆ 2" 50,55mm	95/102 mm	209mm	¥261,250 (¥237,500)
320261	☆ 2-1/4" 60mm	82/89/95/102 mm	212mm	¥252,450 (¥229,500)
319984	☆ 2-1/4" 60mm	108/114/121/127 mm	231mm	¥288,200 (¥262,000)
326270	☆ 2-1/2" 65mm	82/89/95/102 mm	212mm	¥252,450 (¥229,500)
319985	☆ 2-1/2" 65mm	108/114/121/127 mm	231mm	¥288,200 (¥262,000)
320262	☆ 2-3/4" 70mm	102/108/114/121/127 mm	233mm	¥319,550 (¥290,500)
319986	☆ 2-3/4" 70mm	133/140 mm	244mm	¥410,300 (¥373,000)
320263	☆ 3" 75,80mm	102/108/114/121/127 mm	233mm	¥366,300 (¥333,000)
319987	☆ 3" 75,80mm	133/140 mm	244mm	¥459,800 (¥418,000)
320264	☆ 3-1/4" 85mm	102/108/114/121/127/133/140 mm	247mm	¥623,150 (¥566,500)
319988	☆ 3-1/2" 90mm	102/108/114/121/127/133/140 mm	247mm	¥623,150 (¥566,500)

### \*メンテナンスキット

No.	税込価格 (税抜価格)
319950	☆ ¥34,650 (¥31,500)
319951	☆ ¥45,650 (¥41,500)
319952	☆ ¥34,650 (¥31,500)
319953	☆ ¥45,650 (¥41,500)
319954	☆ ¥45,650 (¥41,500)
319955	☆ ¥57,750 (¥52,500)
319956	☆ ¥45,650 (¥41,500)
319957	☆ ¥57,750 (¥52,500)
319958	☆ ¥57,750 (¥52,500)
319959	☆ ¥92,400 (¥84,000)
319960	☆ ¥61,600 (¥56,000)
319961	☆ ¥94,050 (¥85,500)
319962	☆ ¥61,600 (¥56,000)
319963	☆ ¥94,050 (¥85,500)
319964	☆ ¥84,150 (¥76,500)
319965	☆ ¥120,450 (¥109,500)
319966	☆ ¥84,150 (¥76,500)
319967	☆ ¥120,450 (¥109,500)
319968	☆ ¥115,500 (¥105,000)
319969	☆ ¥223,850 (¥203,500)
319970	☆ ¥115,500 (¥105,000)
319971	☆ ¥223,850 (¥203,500)
319972	☆ ¥229,900 (¥209,000)
319973	☆ ¥229,900 (¥209,000)



# カッタスベアリング (RUBBER BEARINGS)

プロペラシャフトの振動は非常に気になるものです。軸受けの点検をしてみましょう。カッタスベアリングは25~100mmと1"~4"まで標準で取扱っています。より大きなシャフトは特注となります。シャフトサイズがmmについては、外径はmmまたはインチで製作致します。シャフトサイズがインチについては外径はインチで製作となります。材質はポリウレタン・ラバーライニングです。プッシング材質はブロンズとフェノール樹脂製があります。フェノール樹脂は加工が簡単な事と電触の心配が無いのでアルミ艇などで使用します。

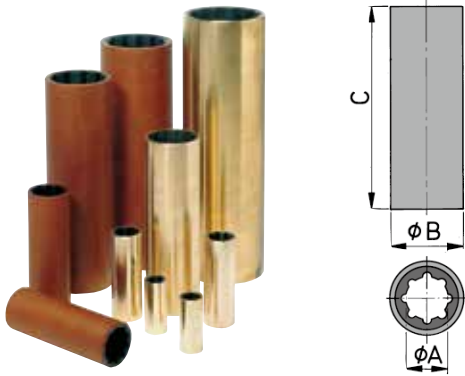

## MMサイズシャフト・インチシェル (ブロンズシェル)

No.	Mfg.No.	A×B×C	税込価格 (税抜価格)
601191	☆ RULAGER25	25×11/2×100	¥9,790 (¥8,900)
601192	☆ RULAGER30	30×13/4×120	¥13,640 (¥12,400)
601193	☆ RULAGER35	35×17/8×140	¥15,620 (¥14,200)
601194	☆ RULAGER40	40×21/8×160	¥20,570 (¥18,700)
601195	☆ RULAGER45	45×23/8×180	¥27,390 (¥24,900)
601196	☆ RULAGER50	50×25/8×200	¥32,670 (¥29,700)
601197	☆ RULAGER60	60×3×240	¥57,200 (¥52,000)
601198	☆ RULAGER70	70×31/2×280	¥137,280 (¥124,800)
601199	☆ RULAGER80	80×4×320	¥140,470 (¥127,700)

## MMサイズシャフト インチシェル (フェノールシェル)

No.	Mfg.No.	A×B×C	税込価格 (税抜価格)
601202	☆ RULAG25PH	25×1 1/2×100	¥17,490 (¥15,900)
601203	☆ RULAG30PH	30×1 3/4×120	¥19,800 (¥18,000)
601204	☆ RULAG35PH	35×1 7/8×140	¥20,130 (¥18,300)

## インチサイズシャフト/インチシェル (ブロンズシェル)

No.	Mfg.No.	A×B×C	税込価格 (税抜価格)
601244	☆ RULAG1	1×1 1/2×4	¥9,240 (¥8,400)
601245	☆ RULAG11/8	1 1/8×1 5/8×4 1/2	¥13,310 (¥12,100)
601246	☆ RULAG11/4	1 1/4×1 3/4×5	¥13,640 (¥12,400)
601247	☆ RULAG13/8	1 3/8×1 7/8×5 1/2	¥14,740 (¥13,400)
601248	☆ RULAG11/2	1 1/2×2×6	¥15,620 (¥14,200)
601250	☆ RULAG13/4	1 3/4×2 3/8×7	¥43,890 (¥39,900)
601251	☆ RULAG2	2×2 5/8×8	¥48,070 (¥43,700)
601252	☆ RULAG21/4	2 1/4×3×9	¥56,980 (¥51,800)
601253	☆ RULAG21/2	2 1/2×3 1/4×10	¥64,570 (¥58,700)

## MMサイズシャフト/MMシェル (ブロンズシェル)

No.	Mfg.No.	A×B×C	税込価格 (税抜価格)
601216	☆ RL2540	25×40×100	¥11,220 (¥10,200)
601217	☆ RL3045	30×45×120	¥13,310 (¥12,100)
601218	☆ RL3550	35×50×140	¥18,700 (¥17,000)
601219	☆ RL4055	40×55×160	¥32,230 (¥29,300)
601220	☆ RL4565	45×65×180	¥43,890 (¥39,900)
601221	☆ RL5070	50×70×200	¥49,720 (¥45,200)
601222	☆ RL6080	60×80×240	¥62,810 (¥57,100)

上記規格に無いサイズは高密度ポリエチレンで製作いたします。価格は近値サイズとほぼ同額です。

## フレキシブルカップリング

### BULLFLEX プルフレックス

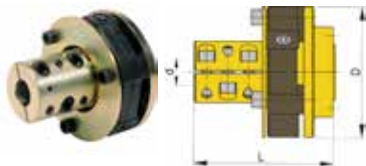

### カップリングサイズ

サイズ 1,2,4 は 4" コネクション、サイズ 8,12,16 は 4&5" コネクション  
サイズ 32 は 6 箇所 16mm ねじ山付き (サークル 120.65mm(4.75"))  
対応するギアボックスメーカー: Hurth, Velvet, TD, ZF, R.P.M など  
(その他メーカー用アダプターフランジ別売りです)



Type 6  
サイズ: 138×86mm、2.7kg

### フレキシブルカップリングの選択のための計算

**84KW (114 HP)**  
エンジン出力が 84KW で最高回転数が 3,600RPM  
ギア減速比が 2.1:1 の場合  
3600/2.1=1714RPM (シャフト最高回転数)  
シャフト 100 回転の時の出力は、84/17.14=4.9KW/100RPM  
(プレジャーボートの場合サイズ 8 を選択します)

**20KW (27.2HP)**  
エンジン出力が 20KW で最高回転数が 3,600RPM  
ギア減速比が 2.6:1 の場合  
3600/2.6=1385RPM (シャフト最高回転数)  
シャフト 100 回転の時の出力は、20/13.85=1.44KW/100RPM  
(プレジャーボートの場合サイズ 2 を選択します)

### TYPE 6

No.	Mfg.No.	シャフト径	税込価格 (税抜価格)
601366	☆ K051	25 mm	¥112,860 (¥102,600)
601367	☆ K052	30 mm	¥112,860 (¥102,600)

### BULLFLEX

No.	Mfg.No.	TYPE	シャフト径	税込価格 (税抜価格)
601375	☆ BULFL0225	Bullfle × 2	25 mm	¥127,930 (¥116,300)
601377	☆ BULFL0430	Bullfle × 4	30 mm	¥187,330 (¥170,300)

その他のサイズ・インチサイズなどについてはお問い合わせください。

BULLFLEX		サイズ 1	サイズ 2	サイズ 4	サイズ 8	サイズ 12	サイズ 16	サイズ 32	
最大出力 DIN6270B	プレジャーボート	0.8 (1.1)	1.6 (2.1)	3.1 (4.3)	6.3 (8.5)	9.4 (12.8)	12.6 (17.1)	23.0 (31.3)	kw (HP) /100RPM(シャフト)
最大出力 DIN6270A	商業船	0.5 (0.6)	0.9 (1.3)	2.1 (2.8)	4.3 (5.8)	7.1 (9.6)	9.8 (13.3)	18.6 (25.3)	kw (HP) /100RPM(シャフト)
最大トルク DIN6270B	プレジャーボート	75	150	300	600	900	1200	2200	N.m
最大トルク DIN6270A	商業船	45	90	200	410	540	935	1780	N.m
最大回転数	(誤差0°の時)	7000	6500	6000	5000	4000	4000	3600	RPM(シャフト)
最大回転数	(誤差2°の時)	3500	3250	3000	2500	2000	2000	1800	RPM(シャフト)
サイズ: D		100	120	150	170	200	205	260	mm
サイズ: L		85	120	152	166	177	197	263	mm
サイズ: d		20,25	20,25	25,30	30,35,40	35,40,45	40,45,50	45,50,60,70	mm
重量		3	4.5	6.9	12	17	19	38	kg



アダプター  
フランジ

## COOLING WATER STRAINERS 冷却水フィルター



クーリングウォーターストレーナーは冷却水ポンプにゴミやクラゲが詰まりオーバーヒートするのを防ぎます。上部は透明カバーですから目でゴミつまりをチェックできます。清掃作業は工具不要30秒です。ヨーロッパから輸入された船舶に多数使用されています。プラスチック製ですから錆びたり腐蝕したりしません。

### TYPE 140

サイズ:幅 107mm、高さ 116mm  
ハウジング:ポリプロピレンGF  
フィルターエレメント:HD ポリエチレン  
カバー:スチロール / アクリルニトリル  
流量:リットル / 分

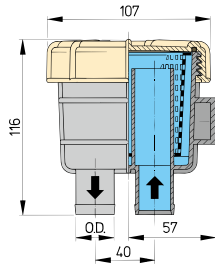

No.	ホースサイズ	最大流量	推奨流量	税込価格 (税抜価格)
601434 ☆	12.7mm	50L/分	23L/分	¥23,760 (¥21,600)
601435 ☆	15.9mm	80L/分	35L/分	¥23,760 (¥21,600)
601436 ☆	19.1mm	120L/分	51L/分	¥23,760 (¥21,600)

### TYPE 330

サイズ:幅 148mm、高さ 162mm  
ハウジング:ポリプロピレンGF  
フィルターエレメント:HD ポリエチレン  
カバー:スチロール / アクリルニトリル

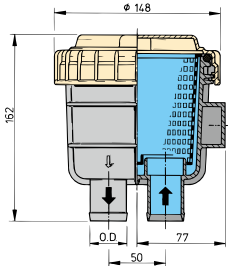

No.	ホースサイズ	最大流量	推奨流量	税込価格 (税抜価格)
601439 ☆	12.7mm	50L/分	23L/分	¥28,710 (¥26,100)
601440 ☆	15.9mm	80L/分	35L/分	¥28,710 (¥26,100)
601441 ☆	19.1mm	120L/分	51L/分	¥28,710 (¥26,100)
601442 ☆	25.4mm	210L/分	91L/分	¥28,710 (¥26,100)
601443 ☆	31.8mm	330L/分	143L/分	¥28,710 (¥26,100)
601444 ☆	38.1mm	470L/分	200L/分	¥28,710 (¥26,100)

### 330 コネクションキット

冷却水採り入れを2カ所からエンジンに取り入れる場合に使用します。  
※ホース径 32mm



No.	Mfg.No.	税込価格 (税抜価格)
601445 ☆	CONN330	¥30,800 (¥28,000)

### TYPE525

サイズ:最大幅 210mm × 高さ 225mm  
配管用ネジサイズ:G 1 1/2"  
最大流量:525L/分  
ハウジング:ステンレス  
カバー:アクリル  
フィルターエレメント:ステンレス

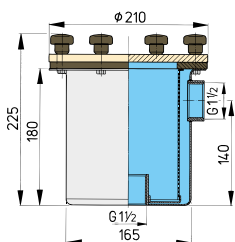

No.	税込価格 (税抜価格)
601459 ☆ TYPE525	¥187,990 (¥170,900)
601460 ☆ TYPE525用マウンティングキット	¥11,000 (¥10,000)

### TYPE1320

エンジンが必要とする冷却水量に合わせて選択します。  
ハウジング:ポリプロピレンGF  
フィルターエレメント:ポリプロピレン  
カバー:ABS

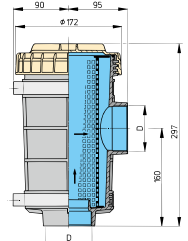

No.	配管用ネジサイズ	最大流量	推奨流量	税込価格 (税抜価格)
601454 ☆	G 1 1/2"	520L/分	205L/分	¥81,620 (¥74,200)
601455 ☆	G 2"	850L/分	365L/分	¥81,620 (¥74,200)
601456 ☆	G 2 1/2"	1320L/分	570L/分	¥81,620 (¥74,200)

### TYPE1900

ハウジング:ポリエチレン  
フィルターエレメント:ステンレス  
カバー:アクリル  
サイズ:最大幅 262mm、高さ 306mm

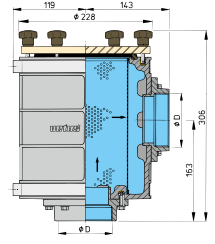

No.	配管用ネジサイズ	最大流量	推奨流量	税込価格 (税抜価格)
601457 ☆	G 2 1/2"	1320L/分	570L/分	¥141,680 (¥128,800)
601458 ☆	G 3"	1900L/分	820L/分	¥141,680 (¥128,800)

### VETUS 海水ストレーナー用交換部品

No.	Mfg.No.	仕様	税込価格 (税抜価格)
<b>140 用部品</b>			
601640 ☆	FTR14001	交換カバー&Oリング	¥6,600 (¥6,000)
601641 ☆	FTR14002	交換Oリング(1個)	¥1,089 (¥990)
601642 ☆	FTR41	交換ストレーナー	¥4,400 (¥4,000)
<b>330 用部品</b>			
601643 ☆	FTR3301	交換カバー&Oリング	¥5,390 (¥4,900)
601644 ☆	FTR3302	交換Oリング(1個)	¥3,410 (¥3,100)
601645 ☆	FTR05	交換ストレーナー	¥4,730 (¥4,300)
<b>1320 用部品</b>			
601646 ☆	FTR13201	交換カバー&Oリング	¥14,740 (¥13,400)
601647 ☆	FTR13202	交換Oリング(1個)	¥1,540 (¥1,400)
601650 ☆	SET0187	交換ストレーナー	¥7,040 (¥6,400)
<b>1900 用部品</b>			
601648 ☆	FTR28	交換Oリング(1個)	¥1,540 (¥1,400)
601649 ☆	FTR17	交換ストレーナー	¥41,360 (¥37,600)

VETUS 海水ストレーナー (1320,1900,525)  
ネジ規格は BSP ヨーロッパの標準規格です。  
アメリカや日本のネジ規格とは異なります。  
ホース口は BSP 規格 VETUS 社製をご使用ください。

## ウォーターロック マフラー

### ウォーターロック LP

ウォーターロックの定番、電蝕の心配はゼロです。  
冷却水 / 排気吸入側はホース口がスライブルします (30mmは固定)。  
寒冷地の冬季凍結防止用にドレンプラグも付いています。  
Patent No.182830NL

モデル	幅×長さ×高さ	容量
LP30	90 × 240 × 180mm	2.25L
LP40R/45R/50R	110 × 372 × 211mm	4.25L

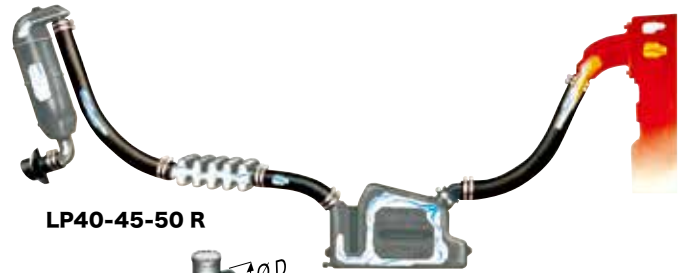

LP40-45-50 R

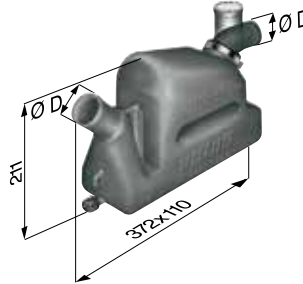

No.	Mfg.No.	ホースサイズ	税込価格 (税抜価格)
601511	☆ LP30	30mm	¥43,560 (¥39,600)
601513	☆ LP40R	40mm	¥46,310 (¥42,100)
601515	☆ LP45R	45mm	¥46,310 (¥42,100)
601517	☆ LP50R	50mm	¥46,310 (¥42,100)

### ウォーターロックLSS&LSG

セイルボートの場合、時に非常に長い排気管が必要となる場合があり、排気管に大量の冷却水が溜まります。荒天の中をエンジンに止めた状態でセーリングするとき、エンジンへ冷却水の逆流を防ぐために大きなウォーターロックが必要となります。TYPE-LSGは17リットル以上の保持力があり、より安全性を増すために逆止弁も付属しています。冷却水入り口、出口共に回転可能です (TYPE-LSSは逆止弁なし)。

モデル	長さ×高さ×幅	容量
LSS	430 × 225 × 152mm	7.5L
LSG	578 × 368 × 170mm	17.0L

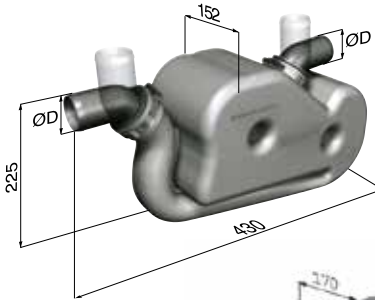

LSS 40-45-50  
容量: 7.5 L



LSG 60-75-90  
容量: 17.0 L

No.	Mfg.No.	ホースサイズ	税込価格 (税抜価格)
601533	☆ LSS40	40mm	¥81,620 (¥74,200)
601534	☆ LSS45	45mm	¥81,620 (¥74,200)
601535	☆ LSS50	50mm	¥81,620 (¥74,200)
601536	☆ LSG60	60mm	¥136,070 (¥123,700)
601537	☆ LSG75	75mm	¥136,070 (¥123,700)
601538	☆ LSG90	90mm	¥136,070 (¥123,700)

### NLP3 ウォーターロック/マフラー

VETUS 最新のウォーターロック & マフラーです。  
3気室のマフラー効果で最大の減音効果を発揮します。

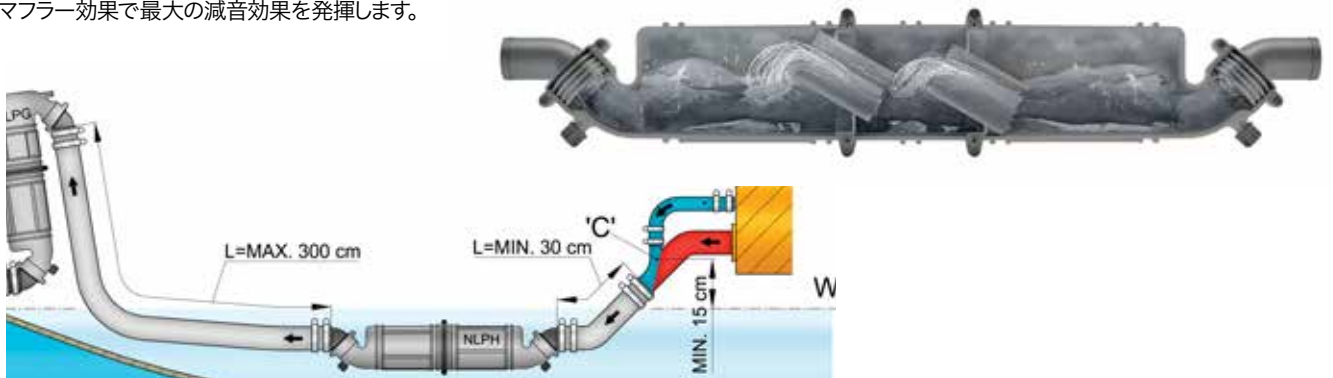

No.	Mfg. No.	ホースサイズ	全長	容量	税込価格 (税抜価格)
602801	☆ NLP340	40 mm	772 mm	5 L	¥81,620 (¥74,200)
602802	☆ NLP345	45 mm	772 mm	5 L	¥81,620 (¥74,200)
602803	☆ NLP350	50 mm	772mm	5 L	¥81,620 (¥74,200)
602804	☆ NLP360	60 mm	1050 mm	13 L	¥108,900 (¥99,000)
602805	☆ NLP375	75 mm	1050 mm	13 L	¥108,900 (¥99,000)
602806	☆ NLP390	90 mm	1050 mm	13 L	¥108,900 (¥99,000)



## ウォーターロック マフラー



### ウォーターロックNLP

IN-OUT 方向自由自在

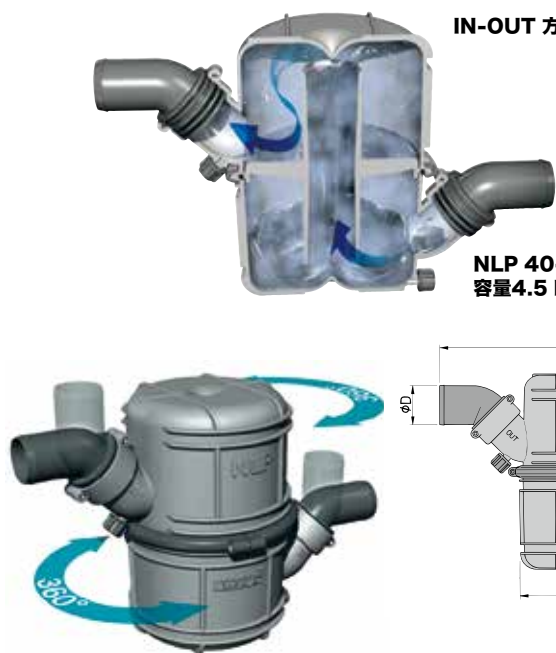

NLP 40-45-50  
容量4.5 L

NLP 60-75-90  
容量10.0 L

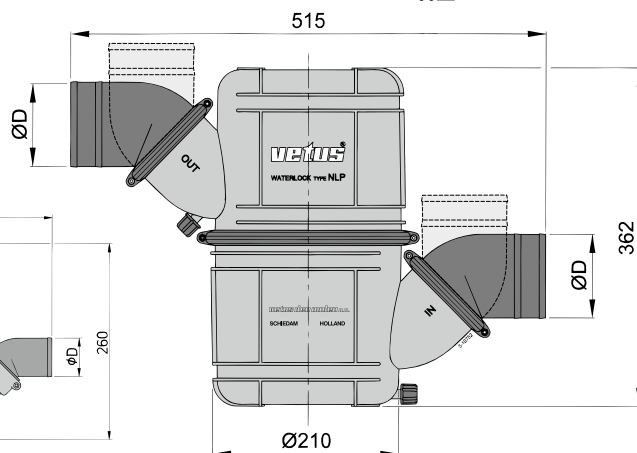
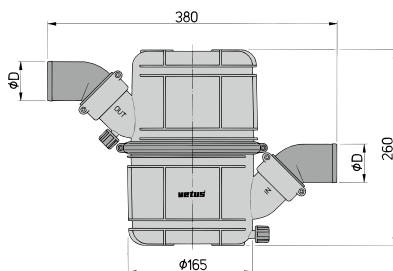

No.	Mfg.No.	ホースサイズ	税込価格 (税抜価格)
601600	☆ NLP40	40mm	¥63,360 (¥57,600)
601601	☆ NLP45	45mm	¥63,360 (¥57,600)
601602	☆ NLP50	50mm	¥63,360 (¥57,600)

No.	Mfg.No.	ホースサイズ	税込価格 (税抜価格)
601603	☆ NLP60	60mm	¥90,750 (¥82,500)
601604	☆ NLP75	75mm	¥90,750 (¥82,500)
601605	☆ NLP90	90mm	¥90,750 (¥82,500)

### ウォーターロック LP

大型サイズのウォーターロック  
サイズ W138×L530×H290mm  
容量 10.5L

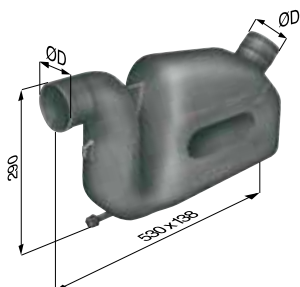

No.	Mfg.No.	ホースサイズ	容量	税込価格 (税抜価格)
601518	☆ LP50S	50mm	10.5L	¥81,290 (¥73,900)
601519	☆ LP60	60mm	10.5L	¥81,290 (¥73,900)
601520	☆ LP75	75mm	10.5L	¥81,290 (¥73,900)
601521	☆ LP90	90mm	10.5L	¥81,290 (¥73,900)

### マフラーMP

ウォーターロックもエンジン音を静かにする効果はありますがマフラーを取り付けることで排気圧を発生させることなくより一層静かにできます。

サイズ  
MP40 ~ MP75: W368×H108×D158m/m  
MP90: W458×H130×D180m/m



No.	Mfg.No.	ホースサイズ	税込価格 (税抜価格)
601522	☆ MP40	40mm	¥35,090 (¥31,900)
601523	☆ MP45	45mm	¥35,090 (¥31,900)
601524	☆ MP50	50mm	¥35,090 (¥31,900)
601525	☆ MP60	60mm	¥35,090 (¥31,900)
601526	☆ MP75	75mm	¥58,190 (¥52,900)
601527	☆ MP90	90mm	¥58,190 (¥52,900)

### ホースコネクション

LP40、LP45、LP50 ウォーターロック交換用ホース口です。



No.	Mfg.No.	サイズ	税込価格 (税抜価格)
601606	☆ US001	40mm	¥3,300 (¥3,000)
601607	☆ US002	45mm	¥3,520 (¥3,200)
601608	☆ US003	50mm	¥3,520 (¥3,200)

### グースネックウォーターロック

ガチョウの首の形をしたウォーターロックです。海水がエンジン排気管を通してエンジンへ逆流することを防止します。

全高: 502mm 幅: 135mm



No.	Mfg.No.	ホースサイズ	税込価格 (税抜価格)
601528	☆ LT40	40mm	¥41,030 (¥37,300)
601529	☆ LT45	45mm	¥41,030 (¥37,300)
601530	☆ LT50	50mm	¥41,030 (¥37,300)
601531	☆ LT60	60mm	¥41,030 (¥37,300)

エンジン関連

航海計器

電装品

内装品・配管

外装品・金具

係留用品

エンジン関連

セイルポート

アクセサリ・釣具

安全備品

塗料・メンテナンス



## エキゾーストコネクション TRCPV

### プラスチック製

コネクションに直接ホースを取り付けできます。

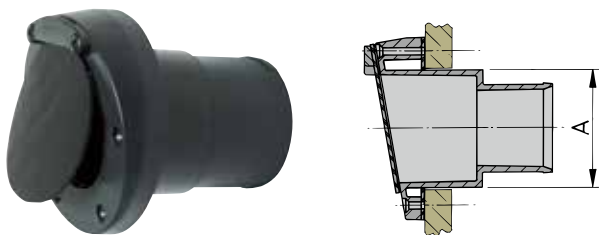

No.	ホースサイズ	穴あけサイズ	税込価格 (税抜価格)
601590 ☆	40mm	52mm	¥10,010 (¥9,100)
601591 ☆	45mm	52mm	¥10,340 (¥9,400)
601592 ☆	50mm	68mm	¥12,760 (¥11,600)
601593 ☆	60mm	68mm	¥12,760 (¥11,600)
601620 ☆	75mm	97mm	¥24,090 (¥21,900)
601621 ☆	90mm	97mm	¥24,640 (¥22,400)

## トランサムエキゾーストコネクションTRCR

### ネオプレン製

### ステンレスマウンティングフランジ付

VETUS グースネックを直接又は、ホースコネクションを介して排気ホースと接続します。

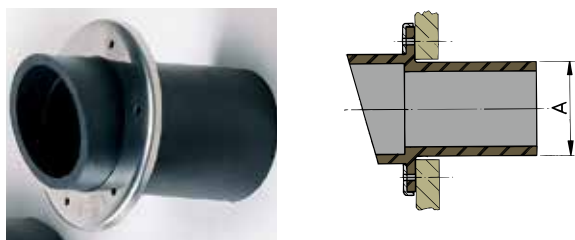

No.	ホースサイズ	取り付け穴サイズ	税込価格 (税抜価格)
601476 ☆	40mm	52mm	¥19,470 (¥17,700)
601477 ☆	45mm	58mm	¥21,890 (¥19,900)
601478 ☆	50mm	63mm	¥21,890 (¥19,900)
601474 ☆	60mm	73mm	¥21,890 (¥19,900)
601479 ☆	76 & 90mm	110mm	¥50,710 (¥46,100)

## トランサムコネクション TC

逆止弁付トランサムコネクションです。タイプMVマフラーとの併用で完璧に海水のエンジンへの逆流を防止します。



Mfg.No.	最大径	最大長	ホース取付部φ
TC100	155mm	178mm	103mm
TC125	178mm	231mm	128mm
TC150	203mm	241mm	153mm

No.	Mfg.No.	税込価格 (税抜価格)
601548 ☆	TC100	¥40,370 (¥36,700)
601549 ☆	TC125	¥54,340 (¥49,400)
601550 ☆	TC150	¥57,420 (¥52,200)

## トランサム排気コネクション

本体はラバーです。ステンレスデコレーション補強リングプレート付き。

50 または 60mmホースサイズを 60mmで使用する場合は、内側のラバーの筒を外して使用します。76 または 90mmホースサイズを 90mmで使用する場合は、同様に内側のラバーの筒を外して使用します。

ラバー筒の内側にホースコネクションを取り付けて排気ホースと接続します。ステンレス排気管を使用する場合はそのまま差し込みホースクランプで固定します。ラバーが振動を吸収します。



取付開口サイズ : A  
フランジサイズ : B  
フランジ首下長 : C  
取付ビスサークル : D  
ビス数 : E  
ビスサイズ : F

サイズ(mm)	A	B	C	D	E	F
40mm	52	86	80	67.5	4	5
50または60mm	73	112	80	91	6	5
76または90mm	109	158	77	135	8	6

No.	Mfg.No.	排気管サイズ	税込価格 (税抜価格)
400210 ☆	15310	40mm	¥3,630 (¥3,300)
400211 ☆	15311	50 または 60mm	¥4,730 (¥4,300)
400212 ☆	15312	76 または 90 mm	¥11,110 (¥10,100)

## 排気管逆止フラップ

排気管に取り付けて海水の逆流を防止します。



No.	排気管サイズ	税込価格 (税抜価格)
400206 ☆	51mm	¥1,980 (¥1,800)
400205 ☆	63mm	¥1,870 (¥1,700)
400202 ☆	75mm	¥2,200 (¥2,000)
400203 ☆	100mm	¥2,860 (¥2,600)
400204 ☆	150mm	¥3,960 (¥3,600)

## 海水ポンプのインペラー抜き器

FLEXIBLE IMPELLER REMOVAL TOOL

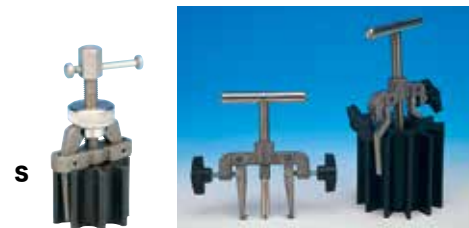

No.	Jabsco No.	インペラー径	税込価格 (税抜価格)
400199 ☆	50070-0080B	S 40 ~ 57mm	¥46,640 (¥42,400)
400200 ☆	50070-0040B	M 40 ~ 65mm	¥37,620 (¥34,200)
400201 ☆	50070-0200B	L 65 ~ 118mm	¥39,930 (¥36,300)

ジャブスコエンジン冷却水ポンプ交換用インペラーも取扱っています。

## 各種ホース



### エンジン排気ホース (EXHAUST HOSES)

VETUS  
英国ロイド規格に適合した排気用ホースです。  
他に類を見ないフレキシブルホースで曲げ半径はホース外径の2~2.5倍まで可能です(潰れません)。ワイヤー入り  
配管作業が従来品と比較して格段に楽にできます。軽量です。  
内径 203mmまで常時在庫しています。  
250mm、300mmの納期は受注後約1ヶ月となります。  
使用温度範囲 -40 ~ +100°Cです。

※ 1.0M以上 0.1 M単位で販売いたします。  
1巻き長さ=20メートル(内径 30mm から 152mmのホース)



No.	内径	外径	税込価格/M	(税抜価格/M)
601466 ☆	30mm	38mm	¥11,000	(¥10,000)
601467 ☆	40mm	48mm	¥11,660	(¥10,600)
601468 ☆	45mm	53mm	¥12,980	(¥11,800)
601469 ☆	51mm	59mm	¥13,750	(¥12,500)
601581 ☆	57mm	65mm	¥14,850	(¥13,500)
601470 ☆	60mm	68mm	¥15,290	(¥13,900)
601471 ☆	65mm	73mm	¥17,050	(¥15,500)
601472 ☆	76mm	84mm	¥19,360	(¥17,600)
601473 ☆	90mm	98mm	¥21,340	(¥19,400)
601574 ☆	102mm	110mm	¥22,000	(¥20,000)
601575 ☆	110mm	119mm	¥26,510	(¥24,100)
601576 ☆	127mm	137mm	¥31,900	(¥29,000)
601577 ☆	152mm	163mm	¥38,280	(¥34,800)
601578 ☆	203mm	218mm	¥48,070	(¥43,700)
601579 ☆	254mm	270mm	¥77,880	(¥70,800)
601580 ☆	305mm	323mm	¥92,180	(¥83,800)

### 温水器配管ホース

温水器配管に使用します。  
断熱材が温度低下を防ぎます。  
-30°C ~ +160°Cで使用できます。  
耐圧: 8 bar = (120PSI) = 8kg f/cm<sup>2</sup>

●最小曲げ半径(内径)  
13mm ホース 95 mm  
16mm ホース 110 mm

※ 1.0M以上 0.1 M単位で販売いたします。  
(1巻: 10M)



No.	Mfg.No.	内径(外径)	税込価格/M	(税抜価格/M)
601041 ☆	HWHOSE13	13mm (23mm)	¥4,730	(¥4,300)
601039 ☆	HWHOSE16	16mm (26mm)	¥6,600	(¥6,000)

### クーリングウォーターホース

ヨーロッパではキールクールエンジンが多く採用されています。  
エンジン冷却水をキールへ導入し冷却して循環させます。  
ゴミや海水によるエンジンの損傷が防げます。  
この循環用ホースや冷却水ホース等に使用します。  
耐熱温度が高く(-30 ~ +120°C) 耐高温度  
耐海水、耐圧力: 2.5 bar、サクシオン / プレッチャーホースとして使用できます。  
EPDM ラバーと合成繊維スパイラルスチールで構成。  
耐圧: 2.5 bar = 2.5kg f/cm<sup>2</sup>

※ 1.0M以上 0.1 M単位で販売いたします。  
(1巻: 20M)



#### ●曲げ半径 = 曲げて取り付け可能な最小内径

Mfg.No.	内径	外径	重量	曲げ半径
MWHOSE19	19mm	28mm	0.39kg /M	29mm
MWHOSE25	25mm	34mm	0.51kg /M	38mm
MWHOSE32	32mm	41mm	0.71kg /M	48mm
MWHOSE38	38mm	47mm	0.88kg /M	57mm
MWHOSE51	51mm	63mm	1.05kg /M	77mm

No.	Mfg.No.	内径	税込価格/M	(税抜価格/M)
601595 ☆	MWHOSE19	19mm	¥7,810	(¥7,100)
601596 ☆	MWHOSE25	25mm	¥8,470	(¥7,700)
601597 ☆	MWHOSE32	32mm	¥9,680	(¥8,800)
601598 ☆	MWHOSE38	38mm	¥11,440	(¥10,400)
601599 ☆	MWHOSE51	51mm	¥14,080	(¥12,800)

### 燃料配管ホース(A1)



燃料ホースは布入りの固いホースでエンジンルーム内、燃料配管などに使用できます。  
エアバントホースとしても最適です。  
meet ISO7840, Marine Fuel A1

※ 1.0M以上 0.1 M単位で販売いたします。  
(1巻: 30M)

No.	内径	外径	税込価格/M	(税抜価格/M)
601042 ☆	6mm	13mm	¥3,300	(¥3,000)
601028 ☆	8mm	16mm	¥3,300	(¥3,000)
601029 ☆	10mm	18mm	¥3,520	(¥3,200)
601030 ☆	13mm	22mm	¥4,290	(¥3,900)
601031 ☆	16mm	25mm	¥4,620	(¥4,200)
601027 ☆	19mm	28mm	¥6,930	(¥6,300)
601026 ☆	25mm	35mm	¥9,460	(¥8,600)

### 燃料給油用ホース(A2)



燃料給油用ホースはスパイラルにワイヤーが入っていて小さな曲げ半径でも潰れません。  
ガソリン・軽油配管に使用できます。  
meet SAE1527, ISO7840, Marine Fuel A2  
耐圧: 4 bar

※ 1.0M以上 0.1 M単位で販売いたします。  
(1巻: 20M)

No.	内径	外径	税込価格/M	(税抜価格/M)
601037 ☆	38mm	50mm	¥14,850	(¥13,500)
601038 ☆	51mm	63mm	¥18,920	(¥17,200)



## シリコンホース

耐低温度・耐高温度特性を持つシリコンラバーと化学繊維で補強スパイラル状にスチールリングを内蔵して、変形を防止  
マイナス 54°Cから 177°Cの範囲で連続して使用可能  
瞬間 250°Cに耐えます。  
ISO13363 Class B, SAE J 2006R1 標準に適合  
排気ホース・クーリングウォーターホース・排水ホース等に最適  
表面がスムーズで綺麗な銀色

※ 1.0M 以上 0.1 M 単位で販売いたします。  
(1巻: 20M)



Mfg.No.	重量 /m	耐圧力 (bar)	破壊圧力 (bar)	折曲げ半径
SIHOSE25	0.503	5	19	62mm
SIHOSE32	0.612	4	17	80mm
SIHOSE38	0.711	4	14	95mm
SIHOSE51	0.923	3	11	150mm
SIHOSE63	1.133	2	8	190mm
SIHOSE76	1.343	2	8	225mm
SIHOSE102	1.763	1.5	6	360mm

No.	Mfg.No.	内径	外径	税込価格/M (税抜価格/M)
601630	☆ SIHOSE25	25.4mm	35mm	¥14,740 (¥13,400)
601631	☆ SIHOSE32	32mm	41mm	¥17,050 (¥15,500)
601632	☆ SIHOSE38	38mm	47mm	¥19,140 (¥17,400)
601633	☆ SIHOSE51	50.8mm	61mm	¥29,480 (¥26,800)
601634	☆ SIHOSE63	63.5mm	74mm	¥35,090 (¥31,900)
601635	☆ SIHOSE76	76.2mm	87mm	¥43,890 (¥39,900)
601636	☆ SIHOSE102	101.6mm	113mm	¥62,810 (¥57,100)

## ホースコネクション(直)

プラスチック製  
排気ホース等の接続に使用します。



No.	ホースサイズ	税込価格 (税抜価格)
601481	☆ 40mm	¥3,520 (¥3,200)
601482	☆ 45mm	¥3,850 (¥3,500)
601483	☆ 50mm	¥4,070 (¥3,700)
601484	☆ 60mm	¥7,370 (¥6,700)
601485	☆ 65mm	¥8,140 (¥7,400)
601486	☆ 75mm	¥8,360 (¥7,600)
601487	☆ 90mm	¥11,110 (¥10,100)
601488	☆ 100mm	¥11,880 (¥10,800)
601489	☆ 110mm	¥12,210 (¥11,100)
601490	☆ 125mm	¥13,200 (¥12,000)
601491	☆ 150mm	¥14,410 (¥13,100)

## ホースコネクション(曲り60度)



No.	ホースサイズ	税込価格 (税抜価格)
601493	☆ 40mm	¥4,950 (¥4,500)
601494	☆ 45mm	¥4,950 (¥4,500)
601495	☆ 50mm	¥4,950 (¥4,500)
601496	☆ 60mm	¥14,410 (¥13,100)
601497	☆ 65mm	¥14,410 (¥13,100)
601498	☆ 75mm	¥14,410 (¥13,100)
601499	☆ 90mm	¥15,510 (¥14,100)
601500	☆ 100mm	¥15,510 (¥14,100)
601501	☆ 110mm	¥15,510 (¥14,100)
601502	☆ 125mm	¥20,570 (¥18,700)
601503	☆ 150mm	¥20,570 (¥18,700)

## ステンレス HDホースクランプ

高圧力が掛かるエンジン排気ホースなどに最適  
ヘビーデューティー仕様  
ボルトで締め付ける仕様です。



No.	バンド幅 mm	締め付け直径 mm	税込価格 (税抜価格)
570401	☆ 22	44-47 mm	¥1,100 (¥1,000)
570402	☆ 22	48-51 mm	¥1,100 (¥1,000)
570403	☆ 22	52-55 mm	¥1,100 (¥1,000)
570404	☆ 22	56-59 mm	¥1,100 (¥1,000)
570405	☆ 22	60-63 mm	¥1,100 (¥1,000)
570406	☆ 22	64-67 mm	¥1,430 (¥1,300)
570407	☆ 24	68-73 mm	¥1,540 (¥1,400)
570408	☆ 24	74-79 mm	¥1,650 (¥1,500)
570409	☆ 24	80-85 mm	¥1,650 (¥1,500)
570410	☆ 24	86-91 mm	¥1,650 (¥1,500)
570411	☆ 24	92-97 mm	¥1,760 (¥1,600)
570412	☆ 24	98-103 mm	¥1,760 (¥1,600)
570413	☆ 24	104-112 mm	¥1,760 (¥1,600)
570414	☆ 24	113-121 mm	¥1,870 (¥1,700)
570415	☆ 24	122-130 mm	¥1,870 (¥1,700)
571524	26	131-139mm	¥2,530 (¥2,300)
571526	26	149-161mm	¥2,750 (¥2,500)
571527	26	162-174mm	¥2,860 (¥2,600)
571528	26	175-187mm	¥2,860 (¥2,600)
571529	26	188-200mm	¥2,970 (¥2,700)
571530	26	201-213mm	¥3,080 (¥2,800)
571531	26	214-226mm	¥3,190 (¥2,900)
571534	26	266-278mm	¥3,520 (¥3,200)
571535	26	318-330mm	¥3,850 (¥3,500)

※ エンジン排気管など圧が掛かる場所に使用する場合は、  
安全のために1カ所につき2本のホースクランプを使用しましょう。

※ 従来 HD タイプはスペインミカロ社製の製品を採用していましたが  
2024 年よりサプライヤーを変更いたします。  
140 ~ 200mm サイズについては従来在庫が無くなり次第新商品に  
変更いたします。

DIN タイプ、US タイプのホースクランプ(バンド)については内装品のページに  
掲載しています。

下記は在庫限りの販売です。

No.	Mfg.No.	バンド幅	ボルトサイズ	締め付け直径	在
602440	HCHDS034	20	10	34 ~ 37mm	4
602441	HCHDS037	20	10	37 ~ 40mm	31
602442	HCHDS040	20	10	40 ~ 43mm	58
602443	HCHDS043	20	10	43 ~ 47mm	15
602445	HCHDS051	20	10	51 ~ 55mm	14
602446	HCHDS055	20	10	55 ~ 59mm	3
602447	HCHDS059	20	10	59 ~ 63mm	9
602449	HCHDS068	25	13	68 ~ 73mm	7
602450	HCHDS073	25	13	73 ~ 79mm	10
602451	HCHDS079	25	13	79 ~ 85mm	20
602453	HCHDS091	25	13	91 ~ 97mm	12
602454	HCHDS097	25	13	98 ~ 104mm	50
602455	HCHDS104	25	13	104 ~ 112mm	6
602471	HCHDS112	25	13	112 ~ 121mm	4
602472	HCHDS121	25	13	121 ~ 130mm	2
602458	HCHDS162	28	17	162 ~ 174mm	21
602474	HCHDS174	28	17	174 ~ 187mm	17
602475	HCHDS187	28	17	187 ~ 200mm	6
602476	HCHDS200	28	17	200 ~ 213mm	7
602460	HCHDS260	30	17	260 ~ 278mm	17
602461	HCHDS300	30	17	317 ~ 330mm	5



## 軽油タンク

### 軽油タンク(固定)

RIGID TANKS FOR DIESEL FUEL

※タンクフィッティング: 給油口・取り出し口・燃料戻りは別途となります。

※88、137、170、215、335、390 リットルタンクには燃料揺れ止めのための中間仕切板が付いています。

※耐高温度 100°C、厚み 5~7mm

No.	Mfg.No.	容量	税込価格 (税抜価格)
600990	☆ FTANK25	25L	¥50,710 (¥46,100)
601091	☆ ATANK42	42L	¥32,120 (¥29,200)
601092	☆ ATANK61	61L	¥37,620 (¥34,200)
601093	☆ ATANK88	88L	¥50,380 (¥45,800)
601094	☆ ATANK110	110L	¥59,290 (¥53,900)
601095	☆ ATANK137	137L	¥70,070 (¥63,700)
601096	☆ ATANK170	170L	¥82,280 (¥74,800)
601097	☆ ATANK215	215L	¥106,150 (¥96,500)
601098	☆ ATANK335	335L	¥162,580 (¥147,800)
601099	☆ ATANK390	390L	¥182,820 (¥166,200)

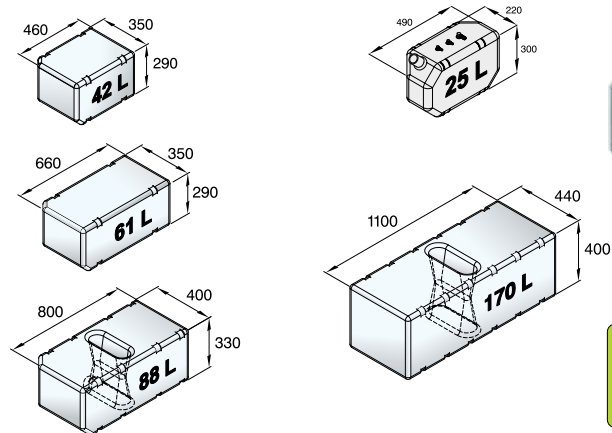
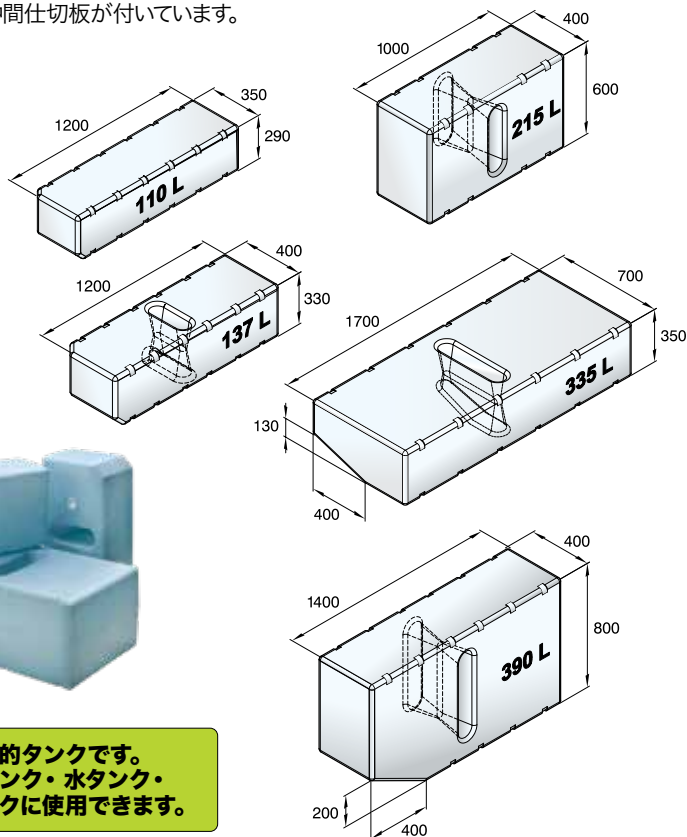

多目的タンクです。  
軽油タンク・水タンク・  
排水タンクに使用できます。

### Vetus燃料タンクコネクション

燃料タンクの任意の位置一箇所に設置することにより、入り口、出口、エアイベント、タンクレベルセンサーを取り付けできます。  
センサー取付穴は世界標準の5hole SAE フランジです。  
VETUS の燃料タンクだけでは無く、他の FRP やスチールで製作されたタンクにもフィットします。  
エアイベントホースサイズ: 16mm  
取付穴開けサイズ: 114mm



No.	Mfg. No.	燃料給油ホース	燃料取り出しホースサイズ	税込価格 (税抜価格)
600941	☆ FTL3808	38mm	8mm	¥54,890 (¥49,900)
600942	☆ FTL3810	38mm	10mm	¥57,310 (¥52,100)
600943	☆ FTL3815	38mm	15mm	¥60,280 (¥54,800)
600944	☆ FTL5108	51mm	8mm	¥54,890 (¥49,900)
600945	☆ FTL5110	51mm	10mm	¥57,310 (¥52,100)
600946	☆ FTL5115	51mm	15mm	¥60,280 (¥54,800)

### インスペクションポート for Fuel Tank

長年使用された軽油タンクは、想像を絶するカビの発生などで汚れています。FRP タンク・ステンレスタンク・プラスチックタンクに使用できます。  
水・排水タンクのインスペクションハッチとしても使用できます。  
工具無しで開閉できます。  
取付の為の開口サイズ: 159mm 開口サイズ: 120mm  
meet ISO 21487 Regulation for Diesel tanks



燃料タンクの適切なメンテナンスは、燃料を最適な状態に維持して燃料フィルターやエンジンを良い状態に保ちます。

No.	Mfg. No.	税込価格 (税抜価格)
600809	☆ ILT120	¥23,210 (¥21,100)

### ディーゼル燃料コネクションキット

ILT120 ハッチに取付可能な給油口です。  
燃料出口 & 戻り: 8mm 又は 10mm  
AirVent: 16mm  
給油口: 38mm  
5 穴 SAE センダー取付可能



タンクへの取付は上記の  
インスペクションポート ILT120 に取付します。

No.	Mfg. No.	燃料給油ホース	燃料取り出しホースサイズ	税込価格 (税抜価格)
600808	☆ ILTCONF38	38mm	8/10mm	¥17,050 (¥15,500)



## VETUS 燃料フィルター



### 燃料フィルター水セパレーターWS180

インボードガソリンエンジンにも、ディーゼルエンジンにも使用可能

最大流量: 180L / 時間  
 推奨使用流量: 110 L / 時間  
 燃料ポート: M14 × 1.5mm (10mm ホース口 2 個付属)  
 重量: 700g  
 フィルター交換時間: 200 時間または 1 年  
 8mm ホース口 2 個付属



No.	Mfg. No.	商品名	税込価格 (税抜価格)
601421 ☆	WS180	本体	¥39,600 (¥36,000)
601423 ☆	WS180FE	交換用カートリッジ	¥15,180 (¥13,800)

### 燃料フィルター水セパレーターWS720

WS720 は、ガソリン燃料とディーゼル燃料の両方に適しています。燃料タンクのできるだけ近くに、垂直に、取り付ける必要があります。ISO 7840 に準拠した耐火試験に準拠しています。

最大流量: 720 L / 時間  
 推奨使用流量: 440 L / 時間  
 燃料ポート: M18 × 1.5  
 接続具: 銅配管接続 15mm 外径用 くい込み継手  
 重量: 1.5kg  
 フィルター交換時間: 200 時間または 1 年

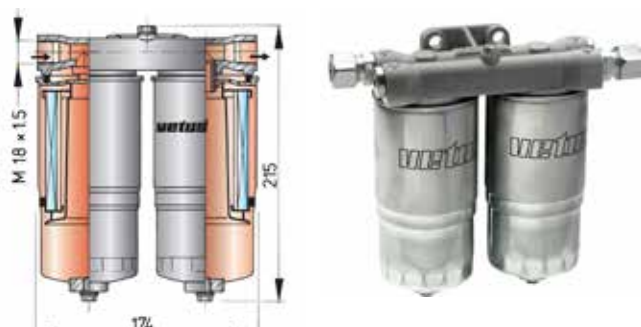

No.	Mfg. No.	商品名	税込価格 (税抜価格)
601422 ☆	WS720	本体	¥137,610 (¥125,100)
601423 ☆	WS180FE	交換用カートリッジ	¥15,180 (¥13,800)

### 燃料フィルター水セパレーターVTEPB

CE と ABYC, SOLAS(IMO) に承認された製品です。本体の燃料入り口と出口は M14x1.5 メスネジです。本体には、10mm ホース口 2 個と栓用ボルトが付属しています。これらは、Oリング仕様のボルトです。取り付けに際してシールテープなどは必要ありません。



各フィルターには 10mm のホース口 2 個とプラグ 3 個が付属します。

	330VTEB	340VTEB	350VTEB
最大流量(L/H)	190	380	460
高さ(mm)	205	265	365
幅(mm)	120	120	120
奥行き(mm)	120	120	120
重量(kg)	1.3	1.45	1.6
本体ネジサイズ	M16-1.5	M16-1.5	M16-1.5
交換エレメント	VT33EB/ER	VT34EB/ER	VT35EB/ER

#### 本体フィルター付き

No.	Mfg.No.	最大流量	付属フィルター	税込価格 (税抜価格)
601661 ☆	330VTEB	190 l/h	10 ミクロン	¥67,430 (¥61,300)
601662 ☆	340VTEB	380 l/h	10 ミクロン	¥68,310 (¥62,100)
601663 ☆	350VTEB	460 l/h	10 ミクロン	¥72,270 (¥65,700)

#### 交換用フィルターカートリッジ

No.	Mfg.No.	対応フィルター	フィルターサイズ	税込価格 (税抜価格)
601664 ☆	VT33EB	330VTE	10 ミクロン	¥20,350 (¥18,500)
601667 ☆	VT33ER	330VTE	30 ミクロン	¥20,570 (¥18,700)
601665 ☆	VT34EB	340VTE	10 ミクロン	¥21,670 (¥19,700)
601668 ☆	VT34ER	340VTE	30 ミクロン	¥21,890 (¥19,900)
601666 ☆	VT35EB	350VTE	10 ミクロン	¥22,880 (¥20,800)
601669 ☆	VT35ER	350VTE	30 ミクロン	¥23,210 (¥21,100)

※ 1年に一度のフィルターエレメント交換が必要です。

## レイコー燃料フィルター/油水分離器

### 水はエンジンの大敵

燃料に混入した水は、エンジンにとって最大の敵。しかし、燃料タンク内の結露など、様々な原因から発生する水の混入は容易に防げるものではありません。レイコーの燃料フィルター/油水分離器は、2、10、30 ミクロンの(1ミクロン=1000分の1ミリ)まで固形汚染物に加え、燃料に混入した水および乳化水をほぼ完全に除去し、面倒なトラブルからエンジンを守ります。

### ガソリンエンジン用フィルター

流量 = 最大処理流量

※ホースフィッティングなどは別途ご注文ください。

レイコー No.	エンジン馬力	流量	摘要	下部構造	高さ	幅	重さ	Port 接続部
025R-RAC-02	~ 40hp	95L	アウトボード	シースルー	109mm	53mm	0.13kg	1/4 NPTF
120R-RAC-01	~ 70hp	114L	アウトボード	シースルー	165mm	81mm	0.50kg	1/4 NPTF
120R-RAC-02	~ 70hp	114L	インボード	メタル	152mm	81mm	0.50kg	1/4 NPTF
320R-RAC-01	~ 300hp	227L	アウトボード	シースルー	222mm	102mm	0.93kg	1/4 NPTF
320R-RAC-02	~ 300hp	227L	インボード	メタル	222mm	102mm	1.07kg	1/4 NPTF
660R-RAC-02		342L	インボード	メタル	279mm	107mm	1.40kg	3/8 NPTF

#### ガソリン用 (船外機)



025-RAC-02



320R-RAC-01



S3240TUL  
交換エレメント  
for 120R 10 ミクロン



S3227  
交換エレメント  
for 320R 10 ミクロン



S3228TUL  
交換エレメント(UL 規格)  
for 320R 10 ミクロン

320R-RAC02 は底部が金属製で  
ガソリン船内機・船内外用です。

#### ガソリン用 (船外機)

No.	Mfg.No.	Center Thread	税込価格 (税抜価格)
401150	☆ 025R-RAC-02		¥67,760 (¥61,600)
401151	☆ 120R-RAC-01	M18 × 1.5	¥52,030 (¥47,300)
401152	☆ 120R-RAC-02	M18 × 1.5	¥75,130 (¥68,300)
401153	☆ 320R-RAC-01	1" -14	¥54,450 (¥49,500)
401154	☆ 320R-RAC-02	1" -14	¥58,520 (¥53,200)
401156	☆ 660R-RAC-02	1" -14	¥90,530 (¥82,300)

#### レイコー交換エレメント/10 ミクロン

No.	レイコー No	フィルタータイプ	税込価格 (税抜価格)
401160	☆ S2502	025-RAC-02	¥16,280 (¥14,800)
401162	☆ S3240TUL	120R	¥10,560 (¥9,600)
401163	☆ S3227	320	¥6,600 (¥6,000)
401164	☆ S3228TUL	320	¥8,800 (¥8,000)
401165	☆ S3232	660R	¥14,080 (¥12,800)

インボードガソリンエンジンは UL 規格品を使用します。

### PFF5510 フュエルフィルター ウォーターセパレーター

互換性のあるエンジン: Mercury, Mercruiser, Yamaha, Suzuki, Honda, and Tohatsu.

最大流量	227LPH
ミクロン	10ミクロン
高さ	10.7cm
径	9.1cm
ネジサイズ	11/16"-16山



No.	レイコー No	税込価格 (税抜価格)
401179	☆ PFF5510	¥3,960 (¥3,600)

### レイコーエレメント外し工具

スピノンスタイルのレイコーフィルターエレメントの取り外し工具です。



No.	Mfg.No.	税込価格 (税抜価格)
400042	☆ 22628	¥11,440 (¥10,400)

### レイコー用ホースフィッティング



#### 1/4 " NPT とホース口/直

No.	ホース口サイズ	税込価格 (税抜価格)
400043	☆ 6.4mm	¥638 (¥580)
400044	☆ 7.9mm	¥660 (¥600)
400045	☆ 9.5mm	¥638 (¥580)

#### 3/8 " NPT とホース口/直

No.	ホース口サイズ	税込価格 (税抜価格)
400096	☆ 6.4mm	¥1,540 (¥1,400)
400097	☆ 9.5mm	¥1,870 (¥1,700)

#### 1/2 " NPT とホース口/直

No.	ホース口サイズ	税込価格 (税抜価格)
400098	☆ 12.7mm	¥2,970 (¥2,700)
400099	☆ 15.8mm	¥2,640 (¥2,400)

## レイコー燃料フィルター/油水分離器 小型ディーゼルエンジン用

### ディーゼルエンジン用フィルター(軽油・灯油・重油用)

馬力 = 燃料オーバーフロー戻し方式の場合の適用する最大エンジン馬力  
 流量 = 最大処理流量

ご注文の際はフィルターのミクロンサイズをお知らせください。

レイコー No.	馬力	流量	エンジン	下部構造	高さ	幅	重さ	接続部
120ASRMAM2	~115hp		ディーゼル	シースルー				
120ASRMAM10	~115hp		ディーゼル	シースルー				
120ASRMAM30	~115hp		ディーゼル	シースルー	152mm	82mm	0.56kg	1/4NPTF
120RMAM210	~115hp	57L	インボード	メタル	145mm	81mm	0.60kg	1/4NPTF

120RMAM210 はガソリンエンジンインポートに使用できます。

※ホースフィッティングは前ページをご参照のうえ、別途ご注文ください。

No.	レイコー No.	ミクロン	エンジン	最大流量	税込価格 (税抜価格)
401100	☆ 110A	10	ガソリン/ ディーゼル	132LPH/ 57LPH	¥67,320 (¥61,200)
401101	☆ 120AS	2	ディーゼル	57LPH	¥54,120 (¥49,200)
401102	☆ 120AT	10	ディーゼル	57LPH	¥38,665 (¥35,150)
401103	☆ 120AP	30	ディーゼル	57LPH	¥21,120 (¥19,200)
401104	☆ 120RMAM2	2	ガソリン/ ディーゼル	57LPH	¥112,200 (¥102,000)
401105	☆ 215R2	2	ディーゼル	57LPH	¥84,040 (¥76,400)
401106	☆ 215R10	10	ディーゼル	57LPH	¥45,650 (¥41,500)
401107	☆ 215R30	30	ディーゼル	57LPH	¥91,960 (¥83,600)
401108	☆ 230R2	2	ディーゼル	114LPH	¥74,800 (¥68,000)
401109	☆ 230R10	10	ディーゼル	114LPH	¥93,940 (¥85,400)
401110	230R30	30	ディーゼル	114LPH	都度見積り
401111	230RMAM	10	ガソリン/ ディーゼル	114LPH	都度見積り
401112	☆ 245R2	2	ディーゼル	170LPH	¥97,900 (¥89,000)
401113	245R10	10	ディーゼル	170LPH	都度見積り
401114	☆ 245R30	30	ディーゼル	170LPH	¥96,030 (¥87,300)



110A  
ガソリン/ディーゼル用



215R2  
ディーゼル用

ディーゼル用

### ディーゼルフィルター交換エレメント (カートリッジ)

No.	レイコー No.	適用フィルター	ミクロン	エンジン	税込価格 (税抜価格)
401120	☆ R11T	110A	10	ガソリン/ ディーゼル	¥5,500 (¥5,000)
401121	☆ R12S	120	2	ディーゼル	¥8,580 (¥7,800)
401122	☆ R12T	120	10	ディーゼル	¥5,500 (¥5,000)
401123	☆ R12P	120	30	ディーゼル	¥5,500 (¥5,000)
401124	☆ R12SUL	120RMAM	2	ディーゼル	¥13,200 (¥12,000)
401126	☆ R15S	215	2	ディーゼル	¥11,000 (¥10,000)
401127	☆ R15T	215	10	ディーゼル	¥14,080 (¥12,800)
401128	☆ R15P	215	30	ディーゼル	¥14,080 (¥12,800)
401129	☆ R20S	230	2	ディーゼル	¥11,440 (¥10,400)
401130	☆ R20T	230	10	ディーゼル	¥11,000 (¥10,000)
401131	☆ R20P	230	30	ディーゼル	¥7,150 (¥6,500)
401132	☆ R25S	245	2	ディーゼル	¥14,080 (¥12,800)
401133	☆ R25T	245	10	ディーゼル	¥13,200 (¥12,000)
401134	☆ R25P	245	30	ディーゼル	¥7,260 (¥6,600)



120R



245R

120RMAM は底部が金属製です。



(UL 規格品)

※ R12SUL、R12PUL は、ガソリンエンジンに使用できます。

1ミクロンは、1/1000mmです。

## RACOR ディーゼルエンジン用フィルター(軽油・灯油・重油用)ターバインシリーズ

※下記はすべてディーゼル燃料用フィルター・ウォーターセパレーターです。  
 ※ガソリン用としては UL 規格の 900MAM / 1000MAM があります。  
 ※900MAM / 1000MAM はディーゼル/ガソリン燃料に使用できます。  
 ※フィルターエレメントは FH.MA.MAM は同じものを使用します。

性能表

	500FG	900FH	1000FH
最大流量	60GPH (227L/時間)	90GPH (341L/時間)	180GPH (681L/時間)
適用エンジン馬力	~ 300hp	~ 400hp	~ 800hp
ポートネジ規格	3/4"-16UNF (SAE J1926)	7/8"-14UNF (SAE J1926)	7/8"-14UNF (SAE J1926)
メンテナンスの為に (上部) 必要なスペース (下部)	12.7cm 5.1cm	19.1cm 5.1cm	25.4cm 5.1cm
サイズ: 高さ	29.2cm	43.2cm	55.9cm
幅	12.2cm	17.8cm	17.8cm
奥行き	14.7cm	15.2cm	15.2cm
重量 (Dry)	1.8kg	2.7kg	4.5kg
最大許容圧 (PSI)	15PSI (1bar)		
水保持量	109ml	305ml	305ml
水分離効率	99%		
使用可能環境	- 40°C to + 124°C		

※ GPH = 1時間当たりの流量ガロン  
 ※ L / 時間 = 1時間当たりの流量リットル



500FG  
モービル用

500MA  
マリン用

No.	Mfg.No.	ミクロン	摘要	税込価格 (税抜価格)
401001	☆ 500FG2	2	モービル用	¥116,600 (¥106,000)
401002	☆ 500FG10	10	モービル用	¥172,700 (¥157,000)
401003	☆ 500FG30	30	モービル用	¥74,030 (¥67,300)
401004	☆ 500MA2	2	マリン用	¥143,000 (¥130,000)
401005	☆ 500MA10	10	マリン用	¥162,800 (¥148,000)
401006	☆ 500MA30	30	マリン用	¥91,520 (¥83,200)

### 500 シリーズ用交換エレメント



2 ミクロン

10 ミクロン

30 ミクロン

No.	Mfg.No.	フィルター サイズ	ミクロン	税込価格 (税抜価格)
401060	☆ 2010SM-OR	500	2	¥3,960 (¥3,600)
401061	☆ 2010TM-OR	500	10	¥2,640 (¥2,400)
401062	☆ 2010PM-OR	500	30	¥2,640 (¥2,400)

フィルターのポート (ネジ規格)  
 メスネジ (ストレートネジ)  
 500FG  
 旧タイプ: UNF 9/16"-18  
 新タイプ: UNF 3/4"-16

900FH & 1000FH, 900MA & 1000MA シリーズ  
 : UNF 7/8"-14 メスネジ (ストレートネジ)

エレメント着用Tハンドル。オプションでTハンドル上部にバキュームゲージキットを装着可能。

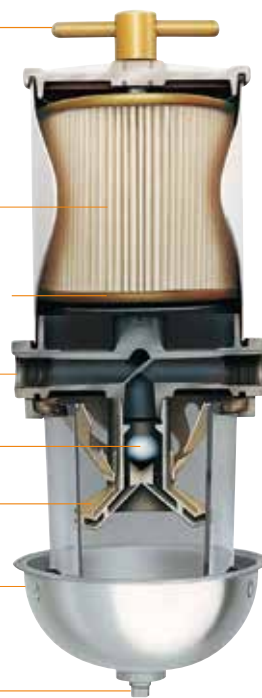

Aquabloc®II 純正交換用エレメント

シャットオフバルブ内蔵 (900または1000シリーズのみ)。エレメント装着不良時に作動してエンジンを守ります。

堅牢なダイキャストアルミニウム製

チェックバルブ

タービン式遠心分離機

MAタイプはシースルー。MAMタイプは金属製のボウル

オプションでULタイプのドレインバルブまたは水センサープローブを装着可能。

ターバインシリーズのフィルターユニットは、サクション (バキューム) 側の設置で本来の性能を発揮するよう設計されています。ターバインシリーズは、3段階のフィルタープロセスでフィルタリングを行います。

燃料はまず内部のチェックバルブを介して遠心分離ユニットに入ります。遠心分離によって固形不純物と水滴が分離されてドレインカップに溜まります。そこで分離できなかった非常に小さい水粒もユニット内部表面や撥水性のフィルターエレメント上に溜まり、それらが大きくなるとドレインに落ちて行きます。

それでも燃料に含まれる微細な水粒や固形物、乳化物や藻、錆等は独自の Aquabloc®II エレメントで燃料から分離されます。

### 交換用フィルターエレメント

従来の900/1000 シリーズ用交換フィルターエレメントとして新Vシリーズの交換フィルターエレメントが対応します。

### 旧モデル 200FG 用フィルターエレメント

No.	Mfg.No.	ミクロン	税込価格 (税抜価格)
401190	☆ 2000SM-OR	2	¥7,920 (¥7,200)
401191	☆ 2000TM-OR	10	¥6,820 (¥6,200)

SAE 規格 米国 SAE (Society of Automotive Engineers)

## RACOR ディーゼルエンジン用フィルター(軽油・灯油・重油用)タービンシリーズ

### MAX タービンシリーズ (マリン用)

Marine Duplex 500 タービン シリーズ、  
透明プラスチック ボウルおよびスチール シールド付き、  
3/4-16 UNF-2B SAE 1926 O リング ボス メス ポート、

### MAX タービンシリーズ (モービル用)



75500FGX



75500MAX

### MAX タービンシリーズ主な仕様

最大流量 (リットル) ※1	227/454 L/ 時間
最大流量 (ガロン)	60/120 GPH
高さ	292mm
幅	368mm
奥行	241mm
重量	7.7kg
ポートネジ規格	3/4"-16UNF
	SAE J1926 メス
圧力損失	0.70psi
最大許容圧力	15psi (≒ 1bar)
エレメント	2010 シリーズ
メンテ用クリアランス※2	102mm
性能保証環境温度	-40°C ~ +124°C
最高燃料温度	88°C
水分除去率	99%

※1)1本単独で使用することも、2本を同時に使用することもバルブ切替で可能です。

※2)フィルターエレメント交換のために必要な上部空間

No.	Mfg.No.	税込価格 (税抜価格)
401034 ☆	75500MAX2	¥535,920 (¥487,200)
401035 ☆	75500MAX10	¥694,100 (¥631,000)
401036 ☆	75500MAX30	¥643,500 (¥585,000)

No.	Mfg.No.	税込価格 (税抜価格)
401031 ☆	75500FGX2	¥500,720 (¥455,200)
401032 ☆	75500FGX10	¥577,500 (¥525,000)
401033 ☆	75500FGX30	¥575,300 (¥523,000)

### シリーズ500MA パーツリスト



**SAE 規格**  
 米国 SAE (Society of Automotive Engineers)  
 SAE 規格は自動車産業および航空宇宙産業の設計者・製造業者、および保守業務において使用されます。また SAE 規格は、金属・プラスチック・ゴム・化学薬品・ファスナーの産業において、社内での規格化作業のためにも使用されます。  
 レイコーフィルターエレメントは濾過度合いに応じて (30 赤・10 青・2 茶ミクロン) 色分けされています。レイコーエレメントは、特殊な樹脂を含んだセルローズ材をベースとしています。撥水性ですので、吸水性フィルターにありがちな膨張 (水膨れ) による目づまりがありません。

### シリーズ500MA

図	Part Number	内容	No.	税込価格 (税抜価格)
10	15374	Bowl Gasket		
16	RK11341	Bowl Drain Gasket (w/ O-ring)	401181 ☆	¥6,270 (¥5,700)
19	RK21069	Water Probe Assembly (optional)	401185 ☆	¥17,820 (¥16,200)
	RK15211	Seal Kit-Fuel Filter 500's	401323 ☆	¥21,560 (¥19,600)

### 500FG パーツリスト

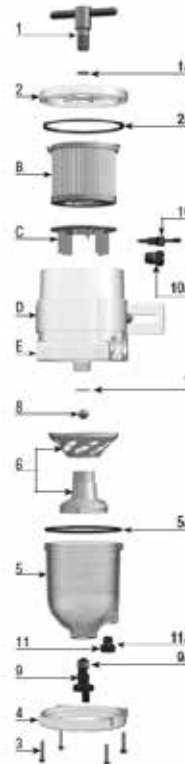

### シリーズ500FG

図	Part Number	内容	No.	税込価格 (税抜価格)
2a	15005	Lid Seal		
5	RK15405 (FG>2002)	Clear Bowl Kit w/ 5, 5a, 9, 9a, 11, & 11a	401320 ☆	¥41,800 (¥38,000)
5a	15374	Bowl Seal		
11	RK21069	Water Probe Kit	401185 ☆	¥17,820 (¥16,200)
	RK15211	Seal Kit-Fuel Filter 500's	401323 ☆	¥21,560 (¥19,600)

## RACOR ディーゼルエンジン用フィルター ターバインシリーズ(従来モデル用)

エンジン関連

航海計器

電装品

内装品・配管

外装品・金具

保管用品

エンジン関連

セイルポート

アクセサリ・釣具

安全備品

塗料メンテナンス

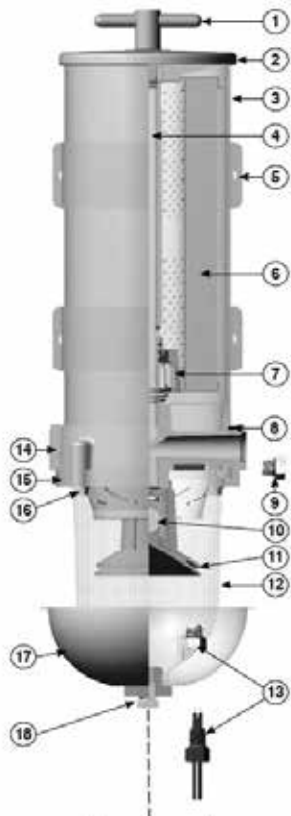

### RACOR スペーパーパーツ (従来モデル)

#### シリーズ900MA/1000MA

図	PartNumber	内容	No.	税込価格 (税抜価格)
①	11350	O-ring for T-handle	401316 ☆	¥440 (¥400)
②	11007	Square Cut Gasket for Lid and Bowl	401317 ☆	¥1,210 (¥1,100)
⑥	2040SM-OR	900-2 ミクロン エlement w/ Seals	401063 ☆	¥4,400 (¥4,000)
	2040TM-OR	900-10 ミクロン エlement w/ Seals	401064 ☆	¥3,300 (¥3,000)
	2040PM-OR	900-30 ミクロン エlement w/ Seals		
	2020SM-OR	1000-2 ミクロン エlement w/ Seals	401066 ☆	¥3,960 (¥3,600)
	2020TM-OR	1000-10 ミクロン エlement w/ Seals		
	2020PM-OR	1000-30 ミクロン エlement w/ Seals	401068 ☆	¥3,960 (¥3,600)
⑧	11007	Square Cut Gasket for Lid and Bowl	401317 ☆	¥1,210 (¥1,100)
⑬	RK21069	Water Sensor Kit	401185 ☆	¥17,820 (¥16,200)
⑰	RK11868	Deflector Shield Kit	401313 ☆	¥51,920 (¥47,200)

商品No.の記載がないパーツは在庫していません。

#### Additional Parts

RK11-1404	Rep Kit for 900/1000	401321 ☆	¥5,060 (¥4,600)
RK11-1606-1	Bowl Kit-Fuel Filter -900/1000	401315 ☆	¥22,330 (¥20,300)

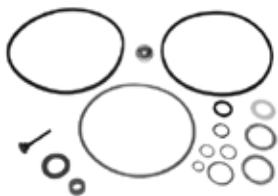

No.401321  
RK11-1404 Seal Kit  
For 900 or 1000FE, FF,  
FG, FH and MA

### レイコー500用UNF-NPTアダプター

#### 3/4"-16 UNF オスネジ → NPT メスネジのアダプター



UNF オスネジと NPT メスネジのアダプターです。  
NPT のネジ付ホース口を接続できます。  
UNF 側は O リングでシールする仕様です。

No.	Mfg.No.	サイズ	税込価格 (税抜価格)
401305 ☆	8-1/4 F50G-S	3/4UNF-1/4" F NPT	¥5,940 (¥5,400)
401306 ☆	8-3/8 F50G-S	3/4UNF-3/8" F NPT	¥4,400 (¥4,000)
401307 ☆	8-1/2 F50G-S	3/4UNF-1/2" F NPT	¥6,600 (¥6,000)

### 燃料フィルターインディケーター

燃料フィルターの状況を一目で確認できます。黄色い部分が徐々に赤い方へ進んでいきます。赤色の地点まで届いたらフィルターの交換時期である事を示しています。再使用する場合は頭部のボタンを押します。1/8NPT ネジに取り付けできます。  
ガソリン・エタノール・ディーゼル・バイオディーゼル・灯油用のフィルターに使用できます。



No.	Mfg.No.	税込価格 (税抜価格)
401311 ☆	RK 32037	¥20,020 (¥18,200)

### レイコーアラームセンサー

レイコー 500/900/1000 フィルターに使用できます。  
センサー



#### センサー端子 (フィルター取付用)

No.	Mfg.No.	税込価格 (税抜価格)
401185 ☆	RK 21069	¥17,820 (¥16,200)

### ロワーユニットオイル交換用ポンプ



交換用チューブ

交換用ポンプ

アダプター

No.	Mfg.No.	税込価格 (税抜価格)
320480 ☆	3704764	交換用チューブ ¥5,830 (¥5,300)
320482 ☆	3704756	Adapter for 8mm Yamaha ¥2,420 (¥2,200)
320483 ☆	3704749	Adapter for 10mm Suzuki ¥2,420 (¥2,200)

## RACOR ディーゼルエンジン用フィルター(軽油・灯油・重油用)ターバインシリーズ

### Racor ターバイン Vシリーズ Fuel Filter

900/1000 サイズのターバインシリーズはモデルが変更となりました。  
10ミクロンフィルターエレメントが標準装備品となります。

ポート規格: 1-5/16"-12 UN-2B (SAE 1926-1)  
3/4" NPTF (メス形状) に変換するアダプター & プラグが各 2 個付属します。



900VMA10  
マリン用

取付用プレートが付属します。



1000FV10  
モービル用

### Racor ターバイン Vシリーズ 交換フィルターエレメント



900V 用



1000V 用

No.	Mfg.No.	フィルター サイズ	ミクロン	税込価格 (税抜価格)
401201	2040V2	900	2	¥4,400 (¥4,000)
401202	2040V10	900	10	¥4,400 (¥4,000)
401203	2040V30	900	30	¥4,400 (¥4,000)
401204	2020V2	1000	2	¥5,390 (¥4,900)
401205	2020V10	1000	10	¥5,390 (¥4,900)
401206	2020V30	1000	30	¥5,390 (¥4,900)

※ 従来のターバインモデルの交換用エレメントとして使用可能です。  
従来のモデルのためのエレメントは、在庫なくなり次第販売終了となります。

No.	Mfg.No.	ミクロン	摘要	税込価格 (税抜価格)
401095	☆ 900FV10	10	モービル用	¥158,400 (¥144,000)
401096	☆ 1000FV10	10	モービル用	¥176,000 (¥160,000)
401097	☆ 900VMA10	10	マリン用	¥191,400 (¥174,000)
401098	☆ 1000VMA10	10	マリン用	¥204,600 (¥186,000)



751000VMA10  
マリン用モデル

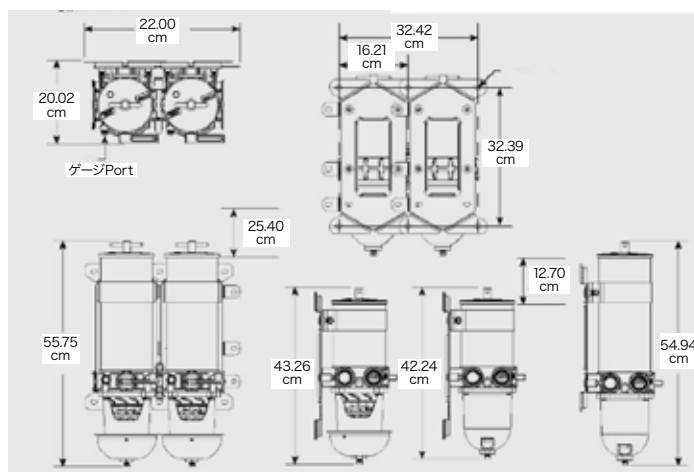

※ お問合せ下さい



751000FV10  
モービル用モデル



## エンジンメンテナンス等

### ドリルポンプキット

お手持ちのドリルを使用してオイル交換が可能です。オイルだけでなく各種流体用のポンプとして使用できます。(760 L/Hまで) ただしガソリン・軽油等には使用できません。出入り口は 3/4GHT オス・ガーデンホースサイズです。ホースアダプター、オイル抜きチューブなどがセットです。1500 回転以内でご使用ください。

付属部品

9.5mmチューブ 75mm  
6.4mmチューブ 750mm  
排出用ホース 900mm



No. **318150** ☆ 税込価格 (税抜価格)  
**¥3,300** (¥3,000)

### ハンドオイルチェンジポンプ

耐海水、オイル交換用

吸引側ホース  
径 6mm 長さ 1M  
排出側ホース  
径 12mm 長さ 0.2M  
ビルジポンプとしても使用できます。



No. **320211** ☆ 税込価格 (税抜価格)  
**¥4,840** (¥4,400)

### オイル&グリースハンドグリッパガン

8oz・10oz のチューブ入オイル・グリースの注入ガン。  
先端はフレキシブル構造。



No. **352531** ☆ Mfg.No. 91-37299A2 税込価格 (税抜価格)  
**¥6,050** (¥5,500)

### ペラ オイルチェンジャー

小容量から大容量まで揃いました。  
小容量は 4 サイクル船外機エンジンのオイル交換に最適です。



No.	容量	税込価格 (税抜価格)
<b>318356</b> ☆	2.5L	<b>¥9,020</b> (¥8,200)
<b>318357</b> ☆	6.0L	<b>¥12,430</b> (¥11,300)
<b>318358</b> ☆	14.0L	<b>¥29,480</b> (¥26,800)

### 電動オイル交換ポンプ&タンク

バッテリークリップ付き。すぐに使用できるようホースアダプター、チューブなどがセットです。  
BUNA-N インペラー使用  
13 リッタータンク  
吸い上げ能力高さ 2.3M  
2.4M 電源コード  
高さ 35cm × 幅 35cm  
重量 4.1 kg  
電源 DC12V



No. **318151** ☆ 税込価格 (税抜価格)  
**¥65,560** (¥59,600)

### オイルチェンジャー エクストラクター

バキューム式オイル交換器具

電源不要のオイル交換具。ポンピングにより、シリンダー内を負圧状態にしてオイルを吸引します。15 回のポンピングで約 4L 吸引します。危険液体の吸引には使用できません。

付属品 (4L・6.5L 共通)

メインサクシジョンチューブ: Ø10mm × 100cm  
吸入用チューブ: Ø6mm × 86cm, Ø7mm × 86cm 各 1 本  
メインチューブに吸入用チューブを接続して使用します。

サイズ	直径×高さ	重量
4L	150 × 490mm	1.9kg
6.5L	150 × 640mm	2.3kg



No.	容量	税込価格 (税抜価格)
<b>318350</b> ☆	4.0L	<b>¥16,060</b> (¥14,600)
<b>318351</b> ☆	6.5L	<b>¥18,920</b> (¥17,200)
<b>318355</b> ☆	スペアホース 3 本セット	<b>¥5,060</b> (¥4,600)

#### オイル交換の方法

- エンジンを約 5 分間動かしオイル温度を約 40°C にします。
- 吸い取り用チューブがエンジンクランクケースの底へ届いていることを確認します (チューブを差込過ぎて先端が跳ね上がっていないことを確認します)。
- 回転式のオイル交換器の場合はインペラー潤滑のためにオイル入口に少しオイルを注ぎます。
- 通常オイルがポンプに吸い上げられる時間は 15-20 秒です。
- 15-20 秒間でオイルがポンプ位置まで来ないようであれば、ポンプを止めて配管途中から空気が侵入していないか確認します。  
注意: 空回転で 30 秒以上回さないでください。

## ヤマハ4サイクル船外機オイルフィルター



- ① 適合エンジン  
FT9.9D  
F9.9C/F15A  
F25A  
FT25B  
F30A/F40B  
F50A/FT50B  
F60A/FT60B  
F80A/F100A  
F115A/FL115A
- ② 適合エンジン  
F150A、F200A  
F225A
- ③ F15C、F20B  
F50F、F60C  
FT60D

No.	Yamaha No.	税込価格 (税抜価格)
360180	① 5GH-13440-71	¥1,738 (¥1,580)
360181	② 69J-13440-04	¥2,442 (¥2,220)
360182	③ 5GH-13440-60	¥1,738 (¥1,580)

## ヤマハガソリンフィルター交換エレメント

交換エレメントのみの販売です。  
本体は販売終了となりました。



No.	Mfg.No.	色	サイズ	税込価格 (税抜価格)
395002	90794-46903	黄色	10 ミクロン	¥4,400 (¥4,000)
395003	90794-46904	緑色	25 ミクロン	¥4,400 (¥4,000)

## ヤマハ燃料フィルター

船外機用 (油水分離機能付き)  
シースルーで水が溜まると赤色リングが浮き上がります。  
※フィルターサイズ 25 ミクロン



No.	燃料フィルター	税込価格 (税抜価格)
400048	燃料フィルター	¥9,020 (¥8,200)
400047	交換用エレメント	¥2,508 (¥2,280)

## オイルフィルターレンチ

エンジン本体に取り付いているフィルターを外します。  
ハンドルがスライブルするので狭い場所でも操作できます。



No.	フィルターサイズ	税込価格 (税抜価格)
352532 ☆	L 85 ~ 95mm	¥5,830 (¥5,300)
352533 ☆	S 73 ~ 85mm	¥5,830 (¥5,300)

## ロングライフクーラント

オーバーヒートを防ぐ不凍液の最高級品。  
長期間に渡って冷却水の凍結を防止、冷却水配管内部の防錆・防蝕にも作用します。  
ノンアミンクーラント (防錆性能はアミン入りクーラントと比較して2倍以上)

LLC	水	凍結温度
30cc	30cc	-15.0°C
40cc	60cc	-24.0°C
50cc	50cc	-36.0°C
60cc	40cc	-51.0°C

※ LLC60% 以上とした場合凍結温度は逆上昇します。



No.	容量	税込価格 (税抜価格)
360274	2.0L	¥3,542 (¥3,220)
360278	18.0L	¥29,414 (¥26,740)

## グランドパッキン(テフロン)

テフロン入りグランドパッキンですから、プロペラシャフトへの抵抗が少なく、エンジンの出力をそのままプロペラへ伝えることができます。



No.	太さ	長さ	税込価格 (税抜価格)
320195 ☆	3/16"	60cm	¥1,870 (¥1,700)
320196 ☆	1/4"	60cm	¥2,090 (¥1,900)
320197 ☆	5/16"	60cm	¥2,970 (¥2,700)
320198 ☆	3/8"	60cm	¥3,740 (¥3,400)
320200 ☆	7/16"	60cm	¥4,400 (¥4,000)
320199 ☆	1/2"	60cm	¥5,170 (¥4,700)

## グランドパッキンエクストラクター

硬く締まった古いグランドパッキンを取り除くのは大変なものです。  
このグランドパッキン取り除き用工具は、軸がスプリング状でフレキシブルで、狭い所でも使用できます。  
長さ: 300mm



No.	税込価格 (税抜価格)
320210 ☆	¥3,300 (¥3,000)

## ヤマハグリスD

耐腐食性グリス  
船外機のプロペラジョイント部の潤滑に最適。



No.	容量	税込価格 (税抜価格)
360273	50g	¥1,045 (¥950)

## ヤマハグリスA

耐腐食性グリス  
船外機のプロペラジョイント部の潤滑に最適。



No.	Mfg.No.	容量	税込価格 (税抜価格)
360301	90780-74065	50g	¥990 (¥900)
360302	90780-74066	200g	¥2,057 (¥1,870)

## ヤマハ純正オイル



船外機  
ギアオイル



船外機SSオイル (2サイクル)



ヤマルーブ2M



ディーゼルオイル  
(シングルグレード)  
CD#30



ディーゼルオイル  
(マルチグレード)  
CD10W-30



ヤマルーブ2W



マリンオイルSL 10W-30  
4サイクルガソリン用



### ヤマハ船外機ギヤオイル

ギアケース内のギヤの異常磨耗、異常騒音の防止に効果を発揮します。  
GL-4 #90 ハイポイドオイル

No.	Mfg.No.	容量	税込価格 (税抜価格)
360275	90790-73614	350 ml	¥924 (¥840)
360267	90790-73613	800 ml	¥1,639 (¥1,490)
360277	90790-73612	20L 缶	¥35,310 (¥32,100)

### ヤマハスタードライブギヤオイル GL-5

No.	Mfg.No.	容量	税込価格 (税抜価格)
360290	90790-73611	800 ml	¥1,925 (¥1,750)
360291	90790-73610	20 L	¥39,160 (¥35,600)

### ヤマルーブ 2W

マリンジェット用

No.	Mfg.No.	容量	税込価格 (税抜価格)
360280	90790-70425	1L	¥2,497 (¥2,270)
360281	90790-70424	4L	¥9,372 (¥8,520)
360285	90790-70421	20L	¥44,440 (¥40,400)

### ヤマルーブ 2M

VMAX(バスポート用)

No.	Mfg.No.	容量	税込価格 (税抜価格)
360284	90790-70419	3.7L	¥7,062 (¥6,420)

### ヤマハ船外機オイル (2サイクル用)

SS スーパースペシャルオイル

高温・低温における流動性の変化が少なく、とくに流動点が -35°C で低温特性が優れています。また高温においても強い油膜をつくり磨耗防止性、焼付防止に優れています。

2サイクル分離・混合用

No.	容量	荷姿	税込価格 (税抜価格)
360248	0.4L	キャップ缶	¥924 (¥840)
360250	1L	キャップ缶	¥1,826 (¥1,660)
360251	4L	スチール缶	¥7,062 (¥6,420)
360252	20L	ペール缶	¥34,980 (¥31,800)

### ヤマハマリンオイルSL (4サイクル用)

SL10W-30

マリンエンジン (4ストローク) 用に特別に開発されたオイルです。  
省燃費効果もあります。

No.	Mfg.No.	容量	税込価格 (税抜価格)
360270	90790-71513	1L	¥2,343 (¥2,130)
360271	90790-71512	4L	¥8,162 (¥7,420)
360272	90790-71511	20L	¥39,160 (¥35,600)

### ヤマハディーゼルオイル

シングルグレード CD#30

高速高出力運転での高度の磨耗およびデポジット防止、軸受腐食防止、  
低温スラッジ防止に優れています。

No.	Mfg.No.	容量	税込価格 (税抜価格)
360264	90890-69005	20L	¥27,940 (¥25,400)

### ヤマハディーゼルオイル

マルチグレード CD15W-40

No.	Mfg.No.	容量	税込価格 (税抜価格)
360261	90790-72619	20L	¥27,940 (¥25,400)

マルチグレード CE10W-30

No.	Mfg.No.	容量	税込価格 (税抜価格)
360266	90790-72604	20L	¥35,640 (¥32,400)

### ディーゼルエンジンオイル

昭和シェル石油製



No.	グレード	容量	税込価格 (税抜価格)
360256	CF10W-30	20L	¥24,090 (¥21,900)
360258	CF15W-40	20L	¥24,090 (¥21,900)

### ヤマハ油圧作動油



No.	Mfg.No.	規格	容量	税込価格 (税抜価格)
360195	Q2W-KTM-001 022	#22	20L	¥22,913 (¥20,830)
360196	Q2W-KTM-001 032	#32	20L	¥22,913 (¥20,830)
360197	Q2W-KTM-001 046	#46	20L	¥22,913 (¥20,830)
360198	Q2W-KTM-001 056	#56	20L	¥22,913 (¥20,830)

## NGKプラグ (for YAMAHA) 船外機プラグ



※BとBRの違いは:抵抗無しと入りです。  
抵抗入りは航海計器などの雑音を抑えます。

Mfg. No.	No.	Yamaha No.	税込価格 (税抜価格)
B5HS	360200	94703-00069	¥550 (¥500)
B6HS	360201	94703-00039	¥550 (¥500)
B7HS	360202	94703-00040	¥550 (¥500)
B8HS	360203	94703-00041	¥550 (¥500)
B6HS-10	360204	94703-00273	¥550 (¥500)
B7HS-10	360205	94703-00217	¥550 (¥500)
B8HS-10	360206	94703-00160	¥550 (¥500)
BR7HS-10 (ターミナル一体型)	360207	94709-00271	¥495 (¥450)
BR8HS-10 (ターミナル一体型)	360208	94709-00247	¥594 (¥540)
BR9HS-10 (ターミナル一体型)	360209	94709-00309	¥594 (¥540)
BR8ES-11 (ターミナル一体型)	360211	94709-00396	¥594 (¥540)
CR6HS	360212	94703-00282	¥594 (¥540)
DPR6EA-9	360213	94703-00375	¥594 (¥540)
BR6HS (ターミナル一体型)	360214	94709-00248	¥495 (¥450)
LFR5A-11 (ターミナル一体型)	360215	94709-00391	¥858 (¥780)
LFR6A-11 (ターミナル一体型)	360216	94709-00400	¥858 (¥780)
BKR7ES-11 (ターミナル一体型)	360217	94709-00399	¥572 (¥520)
BKR6ES-11 (ターミナル一体型)	360218	94709-00401	¥572 (¥520)
BKR6EKU (ターミナル一体型)	360219	94709-00405	¥770 (¥700)
BKR7EKU (ターミナル一体型)	360220	94709-00404	¥770 (¥700)
BR8HS (ターミナル一体型)	360175	94709-00195	¥594 (¥540)
BR6HS-10 (ターミナル一体型)	360176	94709-00274	¥495 (¥450)
BR8ES	360177	94703-00204	¥594 (¥540)
CR9EB (ターミナル一体型)	360178	94709-00409	¥770 (¥700)
DPR5EA-9	360173	94703-00406	¥495 (¥450)
DPR6EB-9 (ターミナル一体型)	360174	94709-00418	¥495 (¥450)

※一体型以外は、分離型です

### ■ヤマハ船外機用プラグ適合表

プラグ番号	機種名
B5HS	2B・5D
B6HS	F2.5A・F4A・EK8D
B7HS	4A/AC/AS・5C/CS・20CM/CEM・30A/AEM/AM・40JEK/JEMK・2C・4A・4B・5C・20C・25D・40D・40J・40X・E40G・E40J・E40X・E48C・EK40G・K40J
B8HS	E55C
B6HS-10	3A・6D
B7HS-10	4CV・6CEM/CM・8CEM/CM・9.9D/DE・15D/DE・20DEM/DM・25NE/NEH/NM/GE/GEM/GM・25HEK/HEMK・25HMK/V・40HM/HEMO/HEO/HEPO/HEMPO・9.9F・13.5A・13.5F・15F・20D・25J・26N・25V・30D・40V・40X・E8D・E9.9C・E15C・E25A・E25B・EK9.9H・EK15N・EK25A・EK25B・25B・30G・30H
B8HS-10	50H・50DEO/DEMO/DEPO/DEMP0・50ETK/EMTK・55B・115B/CETO・140CETO・150CETO・175BETO・200BETO・30G・30H・50H・55B・55D・60F・70B・75A・75B・75C・80A・85A・90A・100A・115B・115C・115F・150A・175A・200A・E60H・E60J・E65A・E75B・E115A・K50E・U50A・L200A
BR6HS	F4A・EK80
BR6HS-10	3A・6D・F6A・F6B・F8C・FT8D
BR7HS-10	150F・150G・150J・150L・D150N・L150F・L150J・S150F・SL150F
BR8HS-10	40Y・50G・70C・175D・175F・200F・200G・200H・200J・225D・250A・115BETO・250AETO・D150H・D150N・S175D・L200F・L200J・S200F・SL200F・L250A
BR9HS-10	225BETO・140C・225C・225F・225G・250B・L225C・L225F・L250B・S250A・SL250A
BKR7EKU	Z175G・Z175H・Z200N
BKR6EKU	Z150P・Z150Q・Z250・Z300・Z300A
BKR6ES-11	Z150P(～2001)・Z150Q(～2001)・LZ150P(～2001)
BKR7ES-11	Z175G(～2001)・Z175H(～2001)・Z200N(1999～2001)・LZ200N(2001)・Z200P(2001～)
CR6HS	F9.9B・FT9.9A
DPR5EA-9	F60A・FT60B
DPR6EA-9	F9.9C・F9.9D・FT9.9D・F13.5A・F15A・F20A・F25A・F30A・F40A・F40B・F45A・F50A・F50D・FT50B・FT25B・FT50C
DPR6EB-9	F50F・F60C・FT60D・F15C
LFR5A-11	F80A・F90A・F100A・F150A・F200A・F225A
LFR6A-11	F115A

### ■マリンジェット用プラグ適合表

プラグ番号	機種名
B7HS	SJ700
BR8HS	LS2000・1430TR・SUV1200・XL700Ltd
BR8ES	XL7800・GP800R・XL800・TZ800・800GP
BR8ES-11	GP1300R・GP1200R・XLT1200
CR9EB	FX140・FX10 cruiser・FX160・FX160 cruiser・VX110 sport・VX110DX・FX cruiser High Output・FX High Output・VX cruiser・VX DX・VX

## オイル添加剤 & グリス

エンジンをいつまでも良い状態に保つために！

自動車・船のエンジン・発電機やディーゼル・ガソリンエンジンに使用します。

### ヨット・モーターボート等には

磨耗・焼付を防止し、異常音を抑えます。ヨット・モーターボートなどの場合（その未使用時間の長さにより）エンジン始動時オイルは完全にオイルパンに落ちています。シリンダーに特殊皮膜を作り次回始動時は皮膜効果によりシリンダーとピストンリングの磨耗を防止します。（エンジン磨耗の80%は始動時と言われています。）もちろん自動車のエンジンオイル強化剤として使用できます。いつまでもエンジンを良好な状態に保つことができます。現在以上に静かなエンジン音で快適なドライブが楽しめます。防錆・防蝕効果も兼備しています。

オイルに添加する量の割合  
 ガソリンエンジン：オイル量の10%  
 ディーゼルエンジン：オイル量の5%  
 船外機（2サイクルエンジン）：混合するオイル量に対しスーパーを5%

### ダイヤルベックス スーパー

新しいエンジン・問題の無いエンジンにより快適に、万が一に備えて使用します。起動トルクを減少させます。寒冷地での始動が容易となります。回転がスムーズで安定します。エンジン音が静かになります。オーバーヒートを防止します。

No.	容量	税込価格 (税抜価格)
<b>352500</b>	380cc	<b>¥3,850</b> (¥3,500)
<b>352501</b>	3.8L	<b>¥33,000</b> (¥30,000)
<b>352502</b>	19L	<b>¥82,500</b> (¥75,000)

### ダイヤルベックス リバイブ

使用中のエンジン等の圧縮力を回復させます。オイルの異常消費を止めます。完全燃焼を促進し有毒な排気ガスの排出も減らします。燃費が低減できます。

No.	容量	税込価格 (税抜価格)
<b>352503</b>	380cc	<b>¥3,850</b> (¥3,500)
<b>352504</b>	3.8L	<b>¥33,000</b> (¥30,000)

スーパー      リバイブ      ギアローイ



ハイパワーEP グリス

### 実験しました

<車>  
 11万キロ走行したガソリン燃料の自動車にダイヤルベックスリバイブを添加し1年経過後、エンジンオイルをすべて抜き取りどのくらいの時間エンジンが廻っているかをテストしました！

2000回転で3時間エンジンは廻り続けました。1日目は3時間で止め、翌日に再度エンジンを始動しました。翌日はエンジン始動後15分後白煙を上げて停止しました。連続運転では3時間15分以上廻っていたのではないかと思います。

<あるヨットのディーゼルエンジンの場合>  
 これは実験ではありません。実際に海上で起こったトラブルです。

海水ポンプインペラーがスリップして冷却水が循環しない状態でオーバーヒートしました。エンジンルームは手で触れないほどチンチンに熱くなっており、エンジンオイルはすべて燃え尽きました。

このような場合、オーバーホールが必要となり高額の出費が必要となります。しかし、インペラーを交換後オイルを入れただけで何事もなく再始動できました。海水循環用ホースの交換は必要となりましたが、エンジンは現在も元気良く廻っています。

この艇にはダイヤルベックスリバイブが添加されていました。

### ハイパワーEPグリス

防錆、極圧部潤滑、高級リチウム石鹼基極圧グリスにルーブリロイ高性能潤滑強化剤を配合した超高性能万能極圧防錆グリスです。ウインチギアの防錆潤滑に最適です。



400g 蛇腹チューブ

No.	容量	税込価格 (税抜価格)
<b>352513</b>	蛇腹チューブ 400g	<b>¥1,760</b> (¥1,600)
<b>352515</b>	#2化粧缶 16kg	<b>¥40,700</b> (¥37,000)

ダイヤルベックス製品は大手重工業会社・海運会社で認められ使用されています。

## マーキュリー・マークルーズー・クイックシルバー純正部品

### プレミアム ギアリーブ

マーキュリー船外機用です。特殊な添加剤がギアや金属同士の摩耗を防止します。  
容量：237ml

No.	Mfg.No.	容量	税込価格 (税抜価格)
<b>320502</b>	92-802844K01	237ml	<b>¥1,540</b> (¥1,400)

### 2-4-Cグリス

二純正多目的グリスです。耐摩耗、耐水性に優れています。  
ニードルベアリングの組立とエンジン内部には使用できません。  
容量：227g



No.	Mfg.No.	容量	税込価格 (税抜価格)
<b>320504</b>	92-802859A01	227g	<b>¥2,145</b> (¥1,950)

### マークルーズー オイルフィルター



No.	Mfg.No.	税込価格 (税抜価格)
<b>320508</b>	35-883702K	<b>¥2,200</b> (¥2,000)
<b>320509</b>	35-866340 K 01	<b>¥2,530</b> (¥2,300)

### ハイパフォーマンスギアリーブ

マークルーズー・マリナー・マーキュリーのスターンドライブ用ギアオイルです。



No.	Mfg.No.	容量	税込価格 (税抜価格)
<b>320503</b>	92-802851K01	237ml	<b>¥2,090</b> (¥1,900)
<b>320515</b>	92-858064K01	946ml	<b>¥4,510</b> (¥4,100)
<b>320516</b>	92-858065K01	9.46L	<b>¥37,950</b> (¥34,500)

### ギアオイル給油用ポンプ

容器に直接取り付けて使用します。  
マークルーズー用



No.	容量	税込価格 (税抜価格)
<b>320517</b>	946ml 用	<b>¥2,640</b> (¥2,400)
<b>320518</b>	9.46L 用	<b>¥4,840</b> (¥4,400)

マーキュリー/ マリナー船外機 (現行モデル)	ml
ギアケースのオイル容量	
3.3, 4/5	81.4
8 ~ 15	200.0
20 ~ 25	260.0
30/40 (米国製)	440.0
40 (4気筒)	370.0
50 ~ 60	340.4
75 ~ 125	666.0
135 ~ 200	666.0
225/250 (3.0L)	828.0

### 4ストローク マークルーズー用オイル

#### 25W-40 ガソリン・ディーゼル

エンジンオイルとして使用できます。



No.	Mfg.No.	容量	税込価格 (税抜価格)
<b>320500</b>	92-8M0078627 (25W-40)	946ml	<b>¥2,420</b> (¥2,200)
<b>320501</b>	92-8M0078628 (25W-40)	3.78L	<b>¥8,690</b> (¥7,900)

### 2サイクル船外機用オイル



プレミアム



プレミアム・プラス

#### プレミアム

No.	Mfg.No.	容量	税込価格 (税抜価格)
<b>320506</b>	92-858021 K 01	946ml	<b>¥2,860</b> (¥2,600)
<b>320507</b>	92-858022 K 01	3.78L	<b>¥9,900</b> (¥9,000)

#### プレミアム・プラス

No.	Mfg.No.	容量	税込価格 (税抜価格)
<b>320525</b>	92-858026K01	946ml	<b>¥3,080</b> (¥2,800)
<b>320526</b>	92-858027K01	3.78L	<b>¥11,000</b> (¥10,000)

### マークルーズー エンジンオイル・スターンドライブオイル容量

#### ガソリンエンジン

スターンドライブ	軸馬力	エンジン	ドライブ
3.0L X	135	3.75	1.9
4.3L	150	4.3	1.9
4.3L X	180	4.3	1.9
5.7L X (2バレルキャブ)			
アルファ	210	5.2	1.9
5.7L X	250	5.2	1.9
350マグナムMPI GEN+			
ブラボー1	300	5.2	2.6
7.4L	300	6.6	2.6
454マグナムMPI			
ブラボー1	385	6.6	2.6
502マグナムMPI			
ブラボー1	415	6.6	2.6

#### ディーゼルエンジン

スターンドライブ	軸馬力	エンジン	ドライブ
D 3.0L	140	9	3.1
D 3.6L	170	10	3.1
D 4.2L	200	12	3.1

\*エンジンオイル容量はフィルター内の量も含んでいます。  
\*スターンドライブオイルの容量はリザーバータンク量も含んでいます。  
\*オイル量はLです。

## VOLVO純正パーツヨット用 エンジンメンテナンスパーツ

適合エンジン ●2001,B				
品目	No.	Volvo No.	税込価格 (税抜価格)	必要数
エンジンオイル 1L	<b>320303</b>	#22479638	¥3,113 (¥2,830)	2
エンジン用防蝕アルミ※	<b>320321</b>	#838929	¥2,442 (¥2,220)	1
亜鉛用プラグ	<b>320392</b>	#838928	¥4,477 (¥4,070)	1
インペラーキット	<b>320404</b>	#21951342	¥7,172 (¥6,520)	1
ドライブベルト	<b>320409</b>	#966903	¥6,347 (¥5,770)	1
オイルフィルター	<b>320391</b>	#22057107	¥3,333 (¥3,030)	1
フューエルフィルター※	<b>320310</b>	#3825133	¥4,037 (¥3,670)	1
フィルターインサート	<b>320399</b>	#3581078	¥2,068 (¥1,880)	1
サーモスタットキット	<b>320384</b>	#877355	¥9,647 (¥8,770)	1

適合エンジン ●MD2010A,B				
品目	No.	Volvo No.	税込価格 (税抜価格)	必要数
エンジンオイル 1L	<b>320303</b>	#22479638	¥3,113 (¥2,830)	3
(噴射管)	<b>320418</b>	#3580080	¥5,698 (¥5,180)	1
(噴射管)	<b>320419</b>	#3580081	¥5,698 (¥5,180)	1
インペラーキット	<b>320406</b>	#3586494	¥8,514 (¥7,740)	1
ドライブベルト	<b>320411</b>	#973534	¥5,940 (¥5,400)	1
オイルフィルター	<b>320400</b>	#861473	¥5,049 (¥4,590)	1
フューエルフィルター	<b>320402</b>	#861477	¥6,237 (¥5,670)	1
フィルターインサート	<b>320399</b>	#3581078	¥2,068 (¥1,880)	1
サーモスタットキット	<b>320403</b>	#861911	¥4,191 (¥3,810)	1

適合エンジン ●2002,B				
品目	No.	Volvo No.	税込価格 (税抜価格)	必要数
エンジンオイル 1L	<b>320303</b>	#22479638	¥3,113 (¥2,830)	3
エンジン用防蝕アルミ※	<b>320321</b>	#838929	¥2,442 (¥2,220)	1
亜鉛用プラグ	<b>320392</b>	#838928	¥4,477 (¥4,070)	1
(噴射管)	<b>320396</b>	#840898	¥69,960 (¥63,600)	1
インペラーキット	<b>320404</b>	#21951342	¥7,172 (¥6,520)	1
ドライブベルト	<b>320410</b>	#966906	¥4,378 (¥3,980)	1
オイルフィルター	<b>320391</b>	#22057107	¥3,333 (¥3,030)	1
フューエルフィルター※	<b>320310</b>	#3825133	¥4,037 (¥3,670)	1
フィルターインサート	<b>320399</b>	#3581078	¥2,068 (¥1,880)	1
サーモスタットキット	<b>320384</b>	#877355	¥9,647 (¥8,770)	1

適合エンジン ●MD2020A,B				
品目	No.	Volvo No.	税込価格 (税抜価格)	必要数
エンジンオイル 1L	<b>320303</b>	#22479638	¥3,113 (¥2,830)	3
(噴射管)	<b>320418</b>	#3580080	¥5,698 (¥5,180)	1
(噴射管)	<b>320419</b>	#3580081	¥5,698 (¥5,180)	1
(噴射管)	<b>320420</b>	#3580266	¥5,401 (¥4,910)	1
インペラーキット	<b>320406</b>	#3586494	¥8,514 (¥7,740)	1
ドライブベルト	<b>320411</b>	#973534	¥5,940 (¥5,400)	1
オイルフィルター	<b>320401</b>	#3840525	¥4,521 (¥4,110)	1
フューエルフィルター	<b>320402</b>	#861477	¥6,237 (¥5,670)	1
フィルターインサート	<b>320399</b>	#3581078	¥2,068 (¥1,880)	1
サーモスタットキット	<b>320403</b>	#861911	¥4,191 (¥3,810)	1

適合エンジン ●2003,B				
品目	No.	Volvo No.	税込価格 (税抜価格)	必要数
エンジンオイル 1L	<b>320303</b>	#22479638	¥3,113 (¥2,830)	5
エンジン用防蝕アルミ※	<b>320321</b>	#838929	¥2,442 (¥2,220)	1
亜鉛用プラグ	<b>320392</b>	#838928	¥4,477 (¥4,070)	1
(噴射管)	<b>320396</b>	#840898	¥69,960 (¥63,600)	1
インペラーキット	<b>320404</b>	#21951342	¥7,172 (¥6,520)	1
ドライブベルト	<b>320410</b>	#966906	¥4,378 (¥3,980)	1
オイルフィルター	<b>320391</b>	#22057107	¥3,333 (¥3,030)	1
フューエルフィルター※	<b>320310</b>	#3825133	¥4,037 (¥3,670)	1
フィルターインサート	<b>320399</b>	#3581078	¥2,068 (¥1,880)	1
サーモスタットキット	<b>320384</b>	#877355	¥9,647 (¥8,770)	1

適合エンジン ●MD2030A,B				
品目	No.	Volvo No.	税込価格 (税抜価格)	必要数
エンジンオイル 1L	<b>320303</b>	#22479638	¥3,113 (¥2,830)	5
(噴射管)	<b>320422</b>	#3580388	¥6,171 (¥5,610)	1
(噴射管)	<b>320423</b>	#3580389	¥6,171 (¥5,610)	1
(噴射管)	<b>320424</b>	#3580390	¥6,171 (¥5,610)	1
インペラーキット	<b>320407</b>	#22222936	¥7,689 (¥6,990)	1
ドライブベルト	<b>320412</b>	#978482	¥5,940 (¥5,400)	1
オイルフィルター	<b>320401</b>	#3840525	¥4,521 (¥4,110)	1
フューエルフィルター	<b>320402</b>	#861477	¥6,237 (¥5,670)	1
フィルターインサート	<b>320399</b>	#3581078	¥2,068 (¥1,880)	1
サーモスタットキット	<b>320421</b>	#3580365	¥3,586 (¥3,260)	1

適合エンジン ●2003T,B				
品目	No.	Volvo No.	税込価格 (税抜価格)	必要数
エンジン用防蝕アルミ※	<b>320321</b>	#838929	¥2,442 (¥2,220)	1
亜鉛用プラグ	<b>320392</b>	#838928	¥4,477 (¥4,070)	1
(噴射管)	<b>320396</b>	#840898	¥69,960 (¥63,600)	1
インペラーキット	<b>320484</b>	#21951346	¥12,100 (¥11,000)	1
ドライブベルト	<b>320410</b>	#966906	¥4,378 (¥3,980)	1
オイルフィルター	<b>320391</b>	#22057107	¥3,333 (¥3,030)	1
フューエルフィルター※	<b>320310</b>	#3825133	¥4,037 (¥3,670)	1
フィルターインサート	<b>320399</b>	#3581078	¥2,068 (¥1,880)	1
サーモスタットキット	<b>320405</b>	#875795	¥10,967 (¥9,970)	1

適合エンジン ●MD2040A,B				
品目	No.	Volvo No.	税込価格 (税抜価格)	必要数
エンジンオイル 1L	<b>320303</b>	#22479638	¥3,113 (¥2,830)	8
(噴射管)	<b>320386</b>	#3580594	¥6,446 (¥5,860)	1
(噴射管)	<b>320387</b>	#3580595	¥6,996 (¥6,360)	1
(噴射管)	<b>320388</b>	#3580596	¥6,446 (¥5,860)	1
インペラーキット	<b>320407</b>	#22222936	¥7,689 (¥6,990)	1
ドライブベルト	<b>320389</b>	#978710	¥7,535 (¥6,850)	1
オイルフィルター	<b>320401</b>	#3840525	¥4,521 (¥4,110)	1
フューエルフィルター	<b>320402</b>	#861477	¥6,237 (¥5,670)	1
フィルターインサート	<b>320399</b>	#3581078	¥2,068 (¥1,880)	1
サーモスタットキット	<b>320421</b>	#3580365	¥3,586 (¥3,260)	1

※フューエルフィルターNo.320390(#21492771)は No.320310(#3825133)に統合されました。  
 ※No.320321エンジン用防蝕亜鉛→アルミに変更

### ボルボ純正ディーゼルオイル

15W40



No.	Volvo No.	容量	税込価格 (税抜価格)
<b>320303</b>	#23909459	1L	¥3,113 (¥2,830)
<b>320413</b>	#23909460	5L	¥13,530 (¥12,300)
<b>320425</b>	#3840004ES	20L	¥25,740 (¥23,400)
<b>320426</b>	#3840005ES	200L	¥210,650 (¥191,500)

### ヨット用 エンジンオイル容量

エンジン型式	2001	2002	2003	2003T
オイル容量	1.4 L	2.75 L	4.1 L	4.1 L
エンジン型式	2010	2020	2030	2040
オイル容量	1.8 L	3.4 L	4.3 L	7.3 L

セルドライブオイル容量 → 2.8 L

ギアオイル容量 → 0.8 L

セルドライブ用オイル、ギアオイルは SAE15W/40 エンジンオイルと同じ物を使用します。

※ボルボ製品の価格は2024年4月現在のものです。  
 2025年4月価格改定予定です。

## VOLVO純正パーツ ディーゼルエンジンメンテナンス

適合エンジン	●MD30A ●TAM30A ●TMD30A ●AQAD30A			
品目	No.	Volvo No.	税込価格 (税抜価格)	必要数
エンジンオイル	320303	#22479638	¥3,113 (¥2,830)	9
オイルフィルター	320308	#3517857	¥3,234 (¥2,940)	1
エアフィルター	320356	#876185	¥6,237 (¥5,670)	1
燃料フィルター	320310	#3825133	¥4,037 (¥3,670)	1
サーモスタットキット	320345	#3831425	¥6,611 (¥6,010)	1
インペラキット	320343	#24139377	¥14,410 (¥13,100)	1
ドライブベルト	320366	#966978	¥7,337 (¥6,670)	1
エンジン用防蝕アルミ※	320321	#838929	¥2,442 (¥2,220)	1

適合エンジン	●MD30A ●TAM30A ●TMD30A ●AQAD30A			
品目	No.	Volvo No.	税込価格 (税抜価格)	必要数
エンジンオイル	320303	#22479638	¥3,113 (¥2,830)	9
オイルフィルター	320308	#3517857	¥3,234 (¥2,940)	1
エアフィルター	320356	#876185	¥6,237 (¥5,670)	1
燃料フィルター	320310	#3825133	¥4,037 (¥3,670)	1
サーモスタットキット	320345	#3831425	¥6,611 (¥6,010)	1
インペラキット	320343	#24139377	¥14,410 (¥13,100)	1
ドライブベルト	320366	#966978	¥7,337 (¥6,670)	1
エンジン用防蝕アルミ※	320321	#838929	¥2,442 (¥2,220)	1

適合エンジン	●D41A~B ●TAMD41A~B ●AD41A~B ●AQD41A ●TMD41A~B ●AQAD41A			
品目	No.	Volvo No.	税込価格 (税抜価格)	必要数
エンジンオイル	320303	#22479638	¥3,113 (¥2,830)	11
オイルフィルター	320312	#471034	¥6,171 (¥5,610)	1
エアフィルター	320338	#858488	¥9,592 (¥8,720)	1
燃料フィルター	320340	#3840335	¥5,951 (¥5,410)	1
サーモスタットキット	320352	#3831424	¥7,953 (¥7,230)	2
インペラキット	320343	#24139377	¥14,410 (¥13,100)	1
ドライブベルト	320366	#966978	¥7,337 (¥6,670)	1
エンジン用防蝕アルミ※	320321	#838929	¥2,442 (¥2,220)	1

適合エンジン	●TAMD61A			
品目	No.	Volvo No.	税込価格 (税抜価格)	必要数
エンジンオイル	320303	#22479638	¥3,113 (¥2,830)	20
オイルフィルター	320311	#847741	¥10,263 (¥9,330)	1
エアフィルター	320356	#876185	¥6,237 (¥5,670)	1
燃料フィルター	320310	#3825133	¥4,037 (¥3,670)	1
サーモスタットキット	320305	#3839110	¥21,340 (¥19,400)	1
インペラキット	320344	#21730344	¥21,230 (¥19,300)	1
ドライブベルト	320367	#967193	¥11,660 (¥10,600)	1
エンジン用防蝕アルミ※	320321	#838929	¥2,442 (¥2,220)	1

適合エンジン	●MD31A ●TAM31A ~B ●TMD31A ●AQAD31A ~B			
品目	No.	Volvo No.	税込価格 (税抜価格)	必要数
エンジンオイル	320303	#22479638	¥3,113 (¥2,830)	9
オイルフィルター	320308	#3517857	¥3,234 (¥2,940)	1
エアフィルター	320338	#858488	¥9,592 (¥8,720)	1
燃料フィルター	320310	#3825133	¥4,037 (¥3,670)	1
サーモスタットキット	320352	#3831424	¥7,953 (¥7,230)	2
インペラキット	320343	#21951356	¥14,410 (¥13,100)	1
ドライブベルト	320366	#966978	¥7,337 (¥6,670)	1
エンジン用防蝕アルミ※	320321	#838929	¥2,442 (¥2,220)	1

※No.320321エンジン用防蝕亜鉛→アルミに変更

適合エンジン	●MD40A ●TMD40A -C			
品目	No.	Volvo No.	税込価格 (税抜価格)	必要数
エンジンオイル	320303	#22479638	¥3,113 (¥2,830)	9
オイルフィルター	320312	#471034	¥6,171 (¥5,610)	1
エアフィルター	320356	#876185	¥6,237 (¥5,670)	1
燃料フィルター	320340	#3840335	¥5,951 (¥5,410)	1
サーモスタットキット (76c)	320345	#3831425	¥6,611 (¥6,010)	1
(70c)	320346	#3831426	¥6,633 (¥6,030)	1
インペラキット	320343	#24139377	¥14,410 (¥13,100)	1
ドライブベルト	320366	#966978	¥7,337 (¥6,670)	1
エンジン用防蝕アルミ※	320321	#838929	¥2,442 (¥2,220)	1

適合エンジン	●TAMD40A -B ●AQAD40A ~C			
品目	No.	Volvo No.	税込価格 (税抜価格)	必要数
エンジンオイル	320303	#22479638	¥3,113 (¥2,830)	9
オイルフィルター	320312	#471034	¥6,171 (¥5,610)	1
エアフィルター	320356	#876185	¥6,237 (¥5,670)	1
燃料フィルター	320340	#3840335	¥5,951 (¥5,410)	1
サーモスタットキット (76c)	320345	#3831425	¥6,611 (¥6,010)	1
(70c)	320346	#3831426	¥6,633 (¥6,030)	1
インペラキット	320344	#21730344	¥21,230 (¥19,300)	1
※タイプにより	320343	#24139377	¥14,410 (¥13,100)	1
ドライブベルト	320366	#966978	¥7,337 (¥6,670)	1
エンジン用防蝕アルミ※	320321	#838929	¥2,442 (¥2,220)	1

適合エンジン	●KAD42A ●KAMD42A			
品目	No.	Volvo No.	税込価格 (税抜価格)	必要数
エンジンオイル	320303	#22479638	¥3,113 (¥2,830)	11
コンプレッサーオイル	320301	#85108974	¥7,700 (¥7,000)	1
オイルフィルター	320313	#423135	¥4,994 (¥4,540)	1
エアフィルター	320356	#876185	¥6,237 (¥5,670)	1
燃料フィルター	320340	#3840335	¥5,951 (¥5,410)	1
インペラキット	320343	#24139377	¥14,410 (¥13,100)	1
ドライブベルト (コンプレッサー)	320339	#860388	¥12,980 (¥11,800)	1
(回転ポンプ)	320368	#861564	¥12,210 (¥11,100)	1
(オルタネーター)	320369	#977542	¥6,919 (¥6,290)	1
エンジン用防蝕アルミ※	320321	#838929	¥2,442 (¥2,220)	1

適合エンジン	●TAMD71A			
品目	No.	Volvo No.	税込価格 (税抜価格)	必要数
エンジンオイル	320303	#22479638	¥3,113 (¥2,830)	30
オイルフィルター	320311	#847741	¥10,263 (¥9,330)	1
エアフィルター	320356	#876185	¥6,237 (¥5,670)	1
燃料フィルター	320310	#21492771	¥4,037 (¥3,670)	1
サーモスタットキット	320305	#3839110	¥21,340 (¥19,400)	1
インペラキット	320344	#21730344	¥21,230 (¥19,300)	1
ドライブベルト	320367	#967193	¥11,660 (¥10,600)	1
エンジン用防蝕アルミ※	320321	#838929	¥2,442 (¥2,220)	1

### VOLVO純正プロペラ

#### 固定プロペラ取付用コーン

No.	Volvo No.	税込価格 (税抜価格)
320438	#850396	¥20,900 (¥19,000)

#### デュオプロップ/前後2枚セット/ディーゼル用

No.	Volvo No.	商品名	税込価格 (税抜価格)
320370	#854768	J5	¥160,600 (¥146,000)
320371	#854769	J6	¥160,600 (¥146,000)
320372	#854770	J7	¥160,600 (¥146,000)

#### プロペラシングル/ハイスピード/ロングハブ 適合ドライブ200、250、270、275、280、290

No.	Volvo No.	商品名	税込価格 (税抜価格)
320330	#854982HS-L	15 × 17	¥76,120 (¥69,200)
320331	#854983HS-L	15 × 19	¥76,120 (¥69,200)
320332	#854988HS-L	16 × 17	¥76,120 (¥69,200)
320333	#854989HS-L	16 × 19	¥76,120 (¥69,200)
320334	#854990HS-L	16 × 21	¥76,120 (¥69,200)
320335	#854991HS-L	16 × 23	¥76,120 (¥69,200)

※ボルボ製品の価格は2024年4月現在のものです。  
2025年4月価格改定予定です。



## VOLVO純正パーツ ディーゼルエンジンメンテナンス

### 【新型モデル】

No.	Mfg.No.	商品名	エンジン型式	年式	税込価格 (税抜価格)
320484	21951346	インペラー	D2		¥12,100 (¥11,000)
320485	8692305	オイルフィルター	D3	2009 以前	¥4,235 (¥3,850)
320486	31261191	フューエルフィルター	D3	2009 以前	¥12,980 (¥11,800)
320487	21646645	エアフィルター(円形)	D3	2009 以前	¥12,650 (¥11,500)
320488	21171277	エアフィルター(四角)	D3	2009 以前	¥23,540 (¥21,400)
320489	21951352	インペラー	D3	2009 以前	¥13,310 (¥12,100)
320490	30788490	オイルフィルター	D3	2010 以降	¥4,950 (¥4,500)
320491	21139810	フューエルフィルター	D3	2010 以降	¥8,789 (¥7,990)
320492	21379288	エアフィルター	D3	2010 以降	¥23,540 (¥21,400)
320494	22030848	オイルフィルター	D4 D6		¥7,832 (¥7,120)
320495	21632901	オイルフィルター(バイパス)	D4 D6		¥7,689 (¥6,990)
320496	21718912	フューエルフィルター	D4 D6		¥9,911 (¥9,010)
320497	21702999	エアフィルター	D4 D6		¥11,990 (¥10,900)
320498	3588475	インペラー(D4)	D4	IPS 前期	¥14,410 (¥13,100)
320499	3593573	インペラー(D6)	D6	IPS 前期	¥18,040 (¥16,400)
320343	21951356	インペラー(D6)	D6	IPS 後期	¥14,410 (¥13,100)
320373	22994993	インペラー(D6)	D6	IPS 後期	¥20,350 (¥18,500)

ボルボ エンジン型式			
D1-13B D1-13F	D1-20A D1-20B D1-20F	D1-30A D1-30B D1-30F	D2-40A D2-40B D2-40F
潤滑油量			
1.9L	2.8L	3.5L	6.5L
オイルフィルター			
861473	861473	3840525	3840525
冷却水ポンプインペラー			
22222936	22222936	22222936	22222936
冷却水ポンプ			
3593654	3593654	3593655	3593655
サーモスタット			
3887340	3887340	3887340	3887340
ファンベルト			
3809625	3809625	3812159	21314684
燃料フィルター			
861477 3581078	861477 3581078	861477 3581078	861477 3581078



ボルボNo. 変更となっています。

旧番号	新番号	商品名
877400	→ 21951346	インペラー
3593660	→ 21951352	インペラー
21381693	→ 21951352	インペラー
3582732	→ 22030848	オイルフィルター

※ボルボ製品の価格は2024年4月現在のものです。  
2025年4月価格改定予定です。

ボルボ エンジン型式				
D2-55A	D2-55B	D2-55C D2-55D	D2-55E D2-55F	D2-75A D2-75B D2-75C D2-75F
潤滑油量				
10.5L	10.5L	10.5L	10.5L	10.5L
オイルフィルター				
3840525	3840525	3840525	3840525	3840525
冷却水ポンプインペラー				
21951346	21951346	21951346	21951346	21951346
冷却水ポンプ				
3583089	3583089	3583089	3583089	3583089
ファンベルト				
978710	978710	3584086	3584086	3584086
燃料フィルター				
861477 3581078	861477 3581078	861477 3581078	861477 3581078	861477 3581078

部品番号が不明な場合はエンジン型式、シリアルNo. をご連絡ください。

### アノード (防蝕アルミ・亜鉛)

亜鉛アノードは海水で使用します。  
アルミアノードは汚れた真水または海水で使用します。

#### アルミアノード

No.	ビスピッチmm	税込価格 (税抜価格)
600910 ☆ type 8		¥6,160 (¥5,600)
600911 ☆ type 15	80	¥6,380 (¥5,800)
600912 ☆ type 25	140	¥11,110 (¥10,100)
600913 ☆ type 35	200	¥19,800 (¥18,000)

#### 亜鉛アノード

No.	ビスピッチmm	税込価格 (税抜価格)
600914 ☆ type 8		¥6,380 (¥5,800)
600915 ☆ type 15	80	¥8,360 (¥7,600)
600916 ☆ type 25	140	¥20,240 (¥18,400)
600917 ☆ type 35	200	¥27,830 (¥25,300)

#### アノード取り付けキット (1 piece)

No.	税込価格 (税抜価格)
600918 ☆ Steel hull	¥3,300 (¥3,000)
600919 ☆ FRP&Wood hull	¥4,400 (¥4,000)

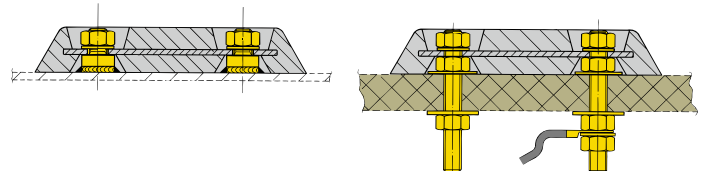

Weights of the aluminum and zinc anodes				
	Type 8	Type 15	Type 25	Type 35
Zinc anode	1.0 kg (2.2 lbs)	1.0 kg (2.2 lbs)	2.5 kg (5.5 lbs)	4.5 kg (9.9 lbs)
Aluminum anode	0.45 kg (1 lb)	0.45 kg (1 lb)	1.1 kg (2.43 lbs)	2.0 kg (4.41 lbs)

## 防蝕亜鉛

### 防蝕亜鉛 (プロペラシャフト用)

シャフト 140mmまで取り扱いしています。

No.	サイズ mm	外径 mm	重量 kg	税込価格 (税抜価格)
320132 ☆	22	42	0.16	¥1,650 (¥1,500)
320133 ☆	25	45	0.17	¥1,650 (¥1,500)
320134 ☆	28	50	0.26	¥1,980 (¥1,800)
320135 ☆	30	50	0.24	¥1,980 (¥1,800)
320136 ☆	32	55	0.30	¥2,090 (¥1,900)
320137 ☆	34	55	0.27	¥2,090 (¥1,900)
320280 ☆	35	55	0.27	¥2,090 (¥1,900)
320138 ☆	36	60	0.31	¥2,310 (¥2,100)
320139 ☆	38	60	0.31	¥2,420 (¥2,200)
320140 ☆	40	65	0.44	¥2,640 (¥2,400)

No.	サイズ mm	外径 mm	重量 kg	税込価格 (税抜価格)
320141 ☆	42	65	0.398	¥2,640 (¥2,400)
320281 ☆	44	70	0.509	¥2,750 (¥2,500)
320142 ☆	45	70	0.486	¥2,750 (¥2,500)
320282 ☆	48	78	0.737	¥3,740 (¥3,400)
320283 ☆	50	80	0.76	¥3,960 (¥3,600)
320284 ☆	55	90	0.948	¥4,950 (¥4,500)
320285 ☆	60	100	1.337	¥6,160 (¥5,600)
320286 ☆	65	105	1.451	¥6,930 (¥6,300)
320287 ☆	70	110	1.537	¥7,920 (¥7,200)
320288 ☆	75	115	1.605	¥8,800 (¥8,000)



### 防蝕亜鉛板 (カナダメタル社製)



国内で流通しています亜鉛防蝕板とまったく同じ寸法で製作しました。成分は米国軍規格 (Military Specification) と同様です。

No.	Mfg.No.	サイズ (mm)	税込価格 (税抜価格)
320440 ☆	CMB-1/2A	70 × 75	¥1,650 (¥1,500)
320441 ☆	CMB-1A	70 × 150 × 17.5	¥2,750 (¥2,500)
320442 ☆	CMB-1	70 × 150 × 20	¥3,190 (¥2,900)
320443 ☆	CMB-2	70 × 150 × 25	¥3,740 (¥3,400)
320444 ☆	CMB-3A	100 × 200 × 15	¥5,610 (¥5,100)
320445 ☆	CMB-3	100 × 200 × 20	¥6,050 (¥5,500)

### 防蝕亜鉛板



No.	呼称	厚さ mm	幅 mm	長さ mm	重さ kg	取付け 穴径	穴ピッチ mm	税込価格 (税抜価格)
320220 ☆	B-1/2	20	70	75	0.6	M12	-	¥1,540 (¥1,400)
320221 ☆	B-1A	17.5	70	150	1.04	M12	75	¥2,750 (¥2,500)
320222 ☆	B-1	20	70	150	1.2	M12	75	¥3,300 (¥3,000)
320223 ☆	B-2	25	70	150	1.46	M12	75	¥4,070 (¥3,700)
320219 ☆	B-3A	15	100	200	1.88	M12	110	¥6,050 (¥5,500)
320224 ☆	B-3	20	100	200	2.5	M12	110	¥6,600 (¥6,000)
320225 ☆	B-4	30	100	200	3.6	M12	110	¥9,790 (¥8,900)
320226 ☆	B-6	20	150	300	5.9	M12	160	¥16,500 (¥15,000)
320228 ☆	B-8	25	150	300	7.3	M12	160	¥17,710 (¥16,100)

### アルミ防蝕板

No.	呼称	厚さ mm	幅 mm	長さ mm	重さ kg	取付け 穴径	穴ピッチ mm	税込価格 (税抜価格)
320230 ☆	CA-7A	20	70	150	0.5	12 × 30	75	¥2,090 (¥1,900)
320231 ☆	CA-8A	20	100	200	1.1	16 × 30	110	¥3,630 (¥3,300)
320232 ☆	CA-8B	30	100	200	1.6	16 × 30	110	¥5,280 (¥4,800)
320233 ☆	CA-9A	20	150	300	2.5	16 × 30	160	¥8,140 (¥7,400)
320234 ☆	CA-9C	30	150	300	3.4	16 × 30	160	¥11,330 (¥10,300)
320235 ☆	CA-9D	40	150	300	4.7	16 × 30	160	¥14,850 (¥13,500)
320236 ☆	CA-9E	50	150	300	5.8	16 × 30	160	¥18,810 (¥17,100)
320237 ☆	CA-12H	40	200	300	6.3	16 × 30	160	¥20,240 (¥18,400)

## 防蝕亜鉛 カナダメタル社製



米軍MIL規格

### ラダー・トリムタブ用防蝕亜鉛

取付可能最大板厚はボルトを交換することで より厚い物に取付け可能となります。  
2枚セット



No.	呼称	直径 mm	重量 kg	ボルトサイズ	取付可能最大板厚	税込価格 (税抜価格)
321150	☆ R-1	47	0.13	#10-24	14mm	¥1,210 (¥1,100)
321151	☆ R-2	71	0.43	1/4"-20	18mm	¥3,300 (¥3,000)
321152	☆ R-3	94	0.73	5/16"-18	21mm	¥4,400 (¥4,000)
321153	☆ R-4	125	1.46	5/16"-18	26mm	¥8,580 (¥7,800)
321154	☆ R-5	130	2.14	5/16"-18	28mm	¥12,210 (¥11,100)
321155	☆ R-7	165	3.98	5/16"-18	28mm	¥19,800 (¥18,000)

### プロペラナット防蝕亜鉛

ジंकのみ



No.	サイズネジUNC	シャフト mm	長さ mm	径 mm	税込価格 (税抜価格)
320950	☆ A (1/2" NC 13)	19	38	32	¥1,320 (¥1,200)
320951	☆ B (5/8" NC 11)	22	54	41	¥2,860 (¥2,600)
320952	☆ C (3/4" NC 10)	25	76	48	¥4,290 (¥3,900)
320953	☆ D (7/8" NC 9)	28	78	54	¥5,830 (¥5,300)
320954	☆ E (1" NC 8)	32	89	60	¥6,490 (¥5,900)
320955	☆ F (1-1/8" NC 8)	35	89	65	¥7,810 (¥7,100)
320956	☆ G (1-1/4" NC 7)	45	92	73	¥11,440 (¥10,400)
320957	☆ H (1-1/2" NC 6)	50	102	83	¥12,980 (¥11,800)

NC (UNC) = ユニファイ並目ネジ山  
NF (UNF) = ユニファイ細目ネジ山 サイズ = プロペラシャフトサイズ

### 米国製スターンドライブ/ 高馬力船外機

シャフトサイズ1インチのネジ山は 3/4UNF16 でジंकサイズはCとなります。

ジंक固定用ナットには、ロックタイトやテフロンテープを使用します。

タブロックスタイルまたはロッキングピンタイプのプロペラナットを使用している場合は現在使用中のナットを外した後、タブロックまたはロッキングピンを使用して新しい(上記)プロペラナットを固定(緩み止め)します。

防蝕亜鉛を交換する時、固定用ボルトにロックタイトまたはテフロンシールテープで揺るみ止めを施します。カナダメタル防蝕亜鉛は ISO 9003 規格と アメリカ Mil-Spec-1800-K 規格に適合しています。

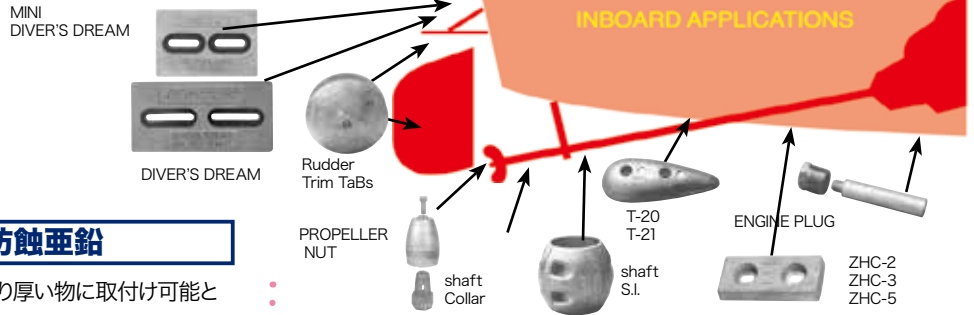

### 防蝕亜鉛リングストリームライン

インチサイズ 3-1/4" と 4 インチ以上を追加しました。  
ミリサイズは 55mm 以上を追加しました。



### インチサイズシャフト用

No.	シャフト Ø	重量 kg	税込価格 (税抜価格)
321160	☆ 1"	0.45	¥3,080 (¥2,800)
321181	☆ 1-1/8"	0.41	¥3,520 (¥3,200)
321182	☆ 1-1/4"	0.5	¥4,400 (¥4,000)
321161	☆ 1-1/4"HD	0.73	¥5,610 (¥5,100)
321162	☆ 1-3/8"	0.68	¥4,180 (¥3,800)
321163	☆ 1-1/2"	0.61	¥4,840 (¥4,400)
321164	☆ 1-3/4"	1.14	¥7,260 (¥6,600)
321165	☆ 2"	0.91	¥8,360 (¥7,600)
321166	☆ 2-1/4"	2.66	¥15,400 (¥14,000)
321167	☆ 2-1/2"	2.39	¥15,290 (¥13,900)
321168	☆ 2-3/4"	3.38	¥19,690 (¥17,900)
321169	☆ 3"	2.95	¥18,260 (¥16,600)
321178	☆ 3-1/4"	3.27	¥19,470 (¥17,700)
321179	☆ 3-1/2"	4.10	¥21,670 (¥19,700)
321201	☆ 4"	4.04	¥24,530 (¥22,300)
321202	☆ 4-1/2"	5.63	¥26,730 (¥24,300)
321203	☆ 5"	4.20	¥29,150 (¥26,500)
321204	☆ 5-1/2"	7.24	¥30,910 (¥28,100)
321205	☆ 6"	5.44	¥32,890 (¥29,900)

### ミリサイズシャフト用

No.	シャフト Ø	重量 kg	税込価格 (税抜価格)
321170	☆ 25mm	0.55	¥3,520 (¥3,200)
321171	☆ 30mm	0.55	¥3,630 (¥3,300)
321172	☆ 35mm	0.73	¥5,280 (¥4,800)
321173	☆ 40mm	1.43	¥7,700 (¥7,000)
321210	☆ 45mm	1.14	¥7,810 (¥7,100)
321174	☆ 50mm	1.07	¥8,030 (¥7,300)
321175	☆ 55mm	2.73	¥9,570 (¥8,700)
321176	☆ 60mm	2.59	¥11,990 (¥10,900)
321177	☆ 65mm	3.58	¥13,090 (¥11,900)
321211	☆ 70mm	3.48	¥14,960 (¥13,600)
321212	☆ 75mm	4.03	¥17,600 (¥16,000)
321213	☆ 80mm	4.16	¥20,350 (¥18,500)
321214	☆ 85mm	3.04	¥21,560 (¥19,600)
321215	☆ 90mm	4.92	¥23,870 (¥21,700)
321216	☆ 95mm	4.40	¥25,850 (¥23,500)
321217	☆ 100mm	5.12	¥27,390 (¥24,900)
321218	☆ 110mm	13.06	¥29,590 (¥26,900)
321219	☆ 115mm	12.46	¥33,440 (¥30,400)
321220	☆ 120mm	10.91	¥35,970 (¥32,700)
321221	☆ 125mm	9.90	¥40,370 (¥36,700)



## 防蝕亜鉛 カナダメタル社製

### ダイバーズドリーム

取り付けボルト穴が長円で2カ所開いていますから、さまざまなビスピッチに対応できます。  
サイズ：305×152×12.7mm、取り付けビスピッチ：51～228mm

**材質と使用区域**  
亜鉛：海水  
マグネシウム：川・湖水  
アルミアノード：  
汚れた川  
海水と真水が混ざる地域



No.		重量	税込価格 (税抜価格)
320861	☆ 亜鉛	3.79kg	¥17,930 (¥16,300)
320864	☆ アルミアノード	1.60kg	¥10,010 (¥9,100)

### ミニダイバーズドリーム

サイズ：152×102×12.7mm、  
取り付けビスピッチ：32～108mm

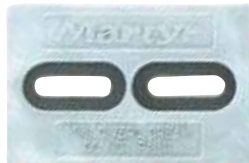

No.		重量	税込価格 (税抜価格)
320860	☆ 亜鉛	1.02kg	¥6,270 (¥5,700)

### 涙形防蝕亜鉛



No.	Mfg.No.	全長	ビス&ピッチ	重量	税込価格 (税抜価格)
321158	☆ T20	83mm	6.4 × 33mm	0.17kg	¥1,430 (¥1,300)
321159	☆ T21	133mm	8 × 41mm	0.45kg	¥2,970 (¥2,700)

### ヨーロッパスタイルの防蝕亜鉛



321185～321187

321188

※取付穴：7mm (長円形の取付穴です)

Mfg.No.	重量	サイズ (mm)	取付ビスピッチ (mm)
200Z	0.2Kg	95 × 33 × 15	100～135
500Z	0.5Kg	116 × 43 × 24	113～150
1000Z	1.0Kg	118 × 60 × 30	149～187
2000Z	2.0Kg	148 × 95 × 50	165～200

No.	Mfg.No.	税込価格 (税抜価格)
321185	☆ 200Z	¥2,860 (¥2,600)
321186	☆ 500Z	¥3,630 (¥3,300)
321187	☆ 1000Z	¥5,500 (¥5,000)
321188	☆ 2000Z	¥10,340 (¥9,400)

### 魚形防蝕亜鉛 & アルミ

6Mの亜鉛メッキされたケーブルとクランプが付属しています。  
船体のアースされた金具にクランプを接続して使用します。

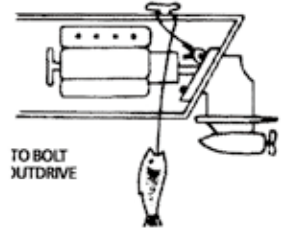

No.	材質	重量	税込価格 (税抜価格)
321157	☆ 亜鉛	2.7kg	¥17,050 (¥15,500)
321156	☆ アルミ		¥19,030 (¥17,300)

### ペンシル形 防蝕亜鉛棒とプラグ

UNC ネジ = ユニファイ並目 / UNF = ユニファイ細目  
エンジンに取り付けるプラグ (プロンズ製) は NPT です。  
エンジンプラグ用防蝕亜鉛のネジ山は UNC 並目ネジ。



防蝕亜鉛のみ

防蝕亜鉛とプラグ

#### 防蝕亜鉛とプラグ

No.	Mfg.No.	ネジ山×径×長さ	税込価格 (税抜価格)
320865	☆ E00	1/8"NPT×1/4"×2"	¥880 (¥800)
320866	☆ E0	1/4"NPT×3/8"×1-3/4"	¥1,100 (¥1,000)
320867	☆ E1	3/8"NPT×1/2"×2"	¥1,760 (¥1,600)
320873	☆ E2	1/2"NPT×5/8"×2"	¥1,870 (¥1,700)
320875	☆ E3	3/4"NPT×3/4"×2"	¥2,970 (¥2,700)

\*NPT はプラグネジサイズ (配管用ネジ)

#### 防蝕亜鉛のみ

No.	Mfg.No.	ネジ山×径×長さ	税込価格 (税抜価格)
320883	☆ EZ00	1/4"UNC×1/4"×2"	¥440 (¥400)
320884	☆ EZ0	5/16"UNC×3/8"×1-3/4"	¥660 (¥600)
320885	☆ EZ1	3/8"UNC×1/2"×2"	¥660 (¥600)
320891	☆ EZ2	7/16"UNC×5/8"×2"	¥770 (¥700)
320893	☆ EZ3	1/2"UNC×3/4"×2"	¥1,100 (¥1,000)
320894	☆ EZ4	1/2"UNC×3/4"×3-3/8"	¥1,210 (¥1,100)

\*UNC は亜鉛ネジサイズ

#### VOLVO 用

No.	Mfg.No.	税込価格 (税抜価格)
320914	☆ 823661Z Dieselドライブ用	¥2,200 (¥2,000)
320947	☆ 838929Z エンジン用12×30mm	¥1,100 (¥1,000)

#### GM 用

No.	Mfg.No.	長さ×径×ネジ山	税込価格 (税抜価格)
320995	☆ 8515842	54mm×19mm×5/8UNC	¥3,520 (¥3,200)
320996	☆ 8515850	85mm×19mm×5/8UNC	¥2,090 (¥1,900)

#### CATAPILLAR 用

No.	Mfg.No.	長さ×径×ネジ山	税込価格 (税抜価格)
320997	☆ 6L2283	57mm×10mm×1/4"UNC	¥880 (¥800)
320998	☆ 6L2288	63mm×16mm×3/8UNC	¥1,760 (¥1,600)
320999	☆ 6L2016	19mm×22mm×5/8UNC	¥1,540 (¥1,400)

#### ボルトやナットの規格

ユニファイ細目ネジ (UNF)・ユニファイ並目ネジ (UNC)  
その他、ヨット・ボート等で使用される配管用ネジ規格の基準寸法表は巻末に掲載しています。

## セイルボート用防蝕亜鉛



### ベネトプロペラシャフトジンク



ジンクのみ

No.	シャフトサイズ	税込価格 (税抜価格)
321050 ☆	22/25mm	¥3,300 (¥3,000)
321051 ☆	30mm	¥4,180 (¥3,800)
321052 ☆	35mm	¥5,170 (¥4,700)
321053 ☆	40mm	¥6,380 (¥5,800)
321054 ☆	55mm	¥11,770 (¥10,700)

### ヤンマーセイルドライブ



No.	Mfg.No.	税込価格 (税抜価格)
320945 ☆	CM19642002652Z	¥9,460 (¥8,600)

### マックスプロップフェザリング用

フェザリングプロペラ用ジンク

下記商品は旧モデルと現行モデルの両方に対応しています。ピッチとサイズもご確認ください。



サイズ表

呼称サイズ	穴ピッチ 2003年	穴ピッチ 2004年～	適応シャフト径
63mm	47.6mm	42.5mm	25 ~ 28mm
70mm	50.8mm	50.8mm	28 ~ 35mm
83mm	60.3mm	55.0mm	35 ~ 45mm

No.	呼称サイズ	税込価格 (税抜価格)
321063 ☆	63mm	¥4,070 (¥3,700)
321064 ☆	70mm	¥5,940 (¥5,400)
321065 ☆	83mm	¥11,000 (¥10,000)

### リューマースラスタ用防蝕亜鉛



No.	トンネルサイズ	税込価格 (税抜価格)
302216 ☆	140 mm	¥2,970 (¥2,700)
302217 ☆	185 mm	¥3,520 (¥3,200)
302218 ☆	250 mm	¥8,580 (¥7,800)

### VOLVOセイルドライブ



120用



CM3858399 (3分割)



130用

No.	Mfg.No.	税込価格 (税抜価格)
320916 ☆	CM851983 120	¥5,500 (¥5,000)
320910 ☆	CM875812 110(旧)	¥6,270 (¥5,700)
320918 ☆	CM358407 130ドライブ	¥7,920 (¥7,200)
320919 ☆	CM3858399 2/3ブレード(3分割)	¥7,260 (¥6,600)
320920 ☆	CM3584442 4ブレード(3分割) フォールディング	¥6,820 (¥6,200)
320921 ☆	CM22651246 New 130ドライブ用	¥7,700 (¥7,000)

### VOLVO フォールディングプロペラ

100S,110S,120S,S-B,S-C  
2個1セット



No.	Mfg.No.	税込価格 (税抜価格)
320915 ☆	852018Z	¥4,180 (¥3,800)

### VOLVO IPS,DPS/SX-Aドライブ



3593881Z



SXAKITZ



DPHKITZ

No.	Mfg. No.	税込価格 (税抜価格)
321335 ☆	3593881Z アノード(IPS Drive)	¥7,920 (¥7,200)
321336 ☆	SXAKITZ アノードKit(DPS/SX-A Drive)	¥9,130 (¥8,300)
321337 ☆	DPHKITZ アノードKit(DPH/DPR Drive)	¥10,340 (¥9,400)

### ベネットトリムタブ他用

トリムタブのシリンダー取り付けボルト位置に取り付けます。新たにジンクを取り付けるための加工は不要です。



No.	Mfg.No.	税込価格 (税抜価格)
321180 ☆	CM BNT1AZ	¥7,810 (¥7,100)



## VOLVO ボルボペンタ

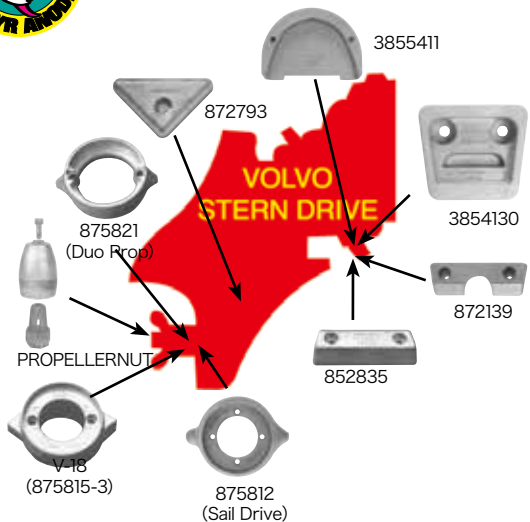

### ボルボ用アルミアノード

カナダメタル社製  
ボルボ用アルミアノードの新製品です。

No.	Mfg.No.	適用	税込価格 (税抜価格)
326425	☆ CMV18A	280ドライブ	¥4,290 (¥3,900)
326427	☆ CM875821A	Duo-propドライブ	¥5,610 (¥5,100)
326428	☆ CM852835A	290Bドライブ	¥5,720 (¥5,200)
326429	☆ CM3854130A	ジンバルプレート	¥9,240 (¥8,400)
326430	☆ CM3855411A	トランサムプレート	¥8,800 (¥8,000)

### ボルボ用防蝕垂鉛

No.	Mfg.No.	適用	税込価格 (税抜価格)
320917	☆ CMV182	280ドライブ875815	¥5,170 (¥4,700)
320852	☆ 3854130Z	ジンバルプレートSX3854130	¥6,490 (¥5,900)
320851	☆ 3855411Z	トランサムプレートSX855411	¥8,470 (¥7,700)
320914	☆ 823661Z	DieseldライブPencil	¥2,200 (¥2,000)
320947	☆ 838929Z	ペンシル	¥1,100 (¥1,000)
320916	☆ 851983Z	120セイルドライブ876286	¥5,500 (¥5,000)
320915	☆ 852018Z	FoldingProp100S,110S,120S,S-B,S-C	¥4,180 (¥3,800)
320912	☆ 852835Z	290Bドライブ	¥5,170 (¥4,700)
320850	☆ 872139Z	バーDP-X	¥8,470 (¥7,700)
320853	☆ 872793Z	三角290-DPX	¥1,760 (¥1,600)
320910	☆ 875812Z	110セイルドライブ	¥6,270 (¥5,700)
320913	☆ 875821Z	Duopropドライブ	¥4,620 (¥4,200)

### ボルボ用アルミアノードキット (ドライブ用セット) アルミニウム

カナダメタル社製  
ボルボの各ドライブ種類に合わせたアルミアノードセットです。

No.	Mfg.No.	適用	税込価格 (税抜価格)
326420	☆ CM280KITA	280 Drive	¥10,340 (¥9,400)
326421	☆ CM280DPKITA	280 Dual Drive	¥10,670 (¥9,700)
326422	☆ CM290KITA	290 Drive	¥15,950 (¥14,500)
326423	☆ CM290DPKITA	290 Dual Drive	¥11,220 (¥10,200)
326424	☆ CMSXKITA	SX Drive	¥18,040 (¥16,400)

## マーキュリー/マリーナ/フォース

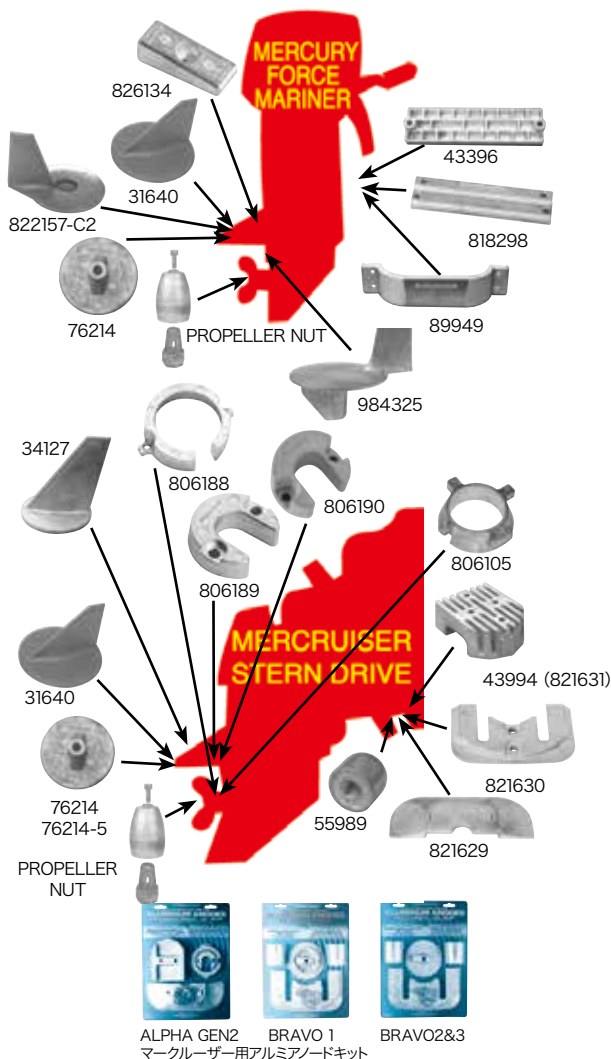

### マーキュリー/マリーナ/フォース用防蝕垂鉛

No.	Mfg.No.	適用	税込価格 (税抜価格)
320923	☆ 31640Z	Std.トリムタブ	¥3,300 (¥3,000)
320936	☆ 43396Z	ワッフル	¥5,500 (¥5,000)
320939	☆ 43994Z	ブロック	¥6,600 (¥6,000)
320926	☆ 55989Z	ボタン	¥1,100 (¥1,000)
320925	☆ 762145Z	円	¥2,200 (¥2,000)
320933	☆ 806105Z	ALPHAベアリング	¥4,180 (¥3,800)
320941	☆ 806188Z	BRAVOベアリング	¥5,280 (¥4,800)
320932	☆ 806189Z	ALPHAリフトラム	¥1,100 (¥1,000)
320929	☆ 806190Z	BRAVOリフトラム	¥1,980 (¥1,800)
320922	☆ 818298Z	バー	¥3,740 (¥3,400)
320934	☆ 821629CZ	ALPHAプレート	¥4,400 (¥4,000)
320927	☆ 821630C2Z	BRAVOプレート	¥5,170 (¥4,700)
320938	☆ 822157C2Z	30-50トリムタブ	¥2,860 (¥2,600)
320937	☆ 826134Z	Marc&Hondaウエッジ	¥2,530 (¥2,300)
320935	☆ 89949Z	プラケット	¥9,460 (¥8,600)
320940	☆ 984325Z	トリムタブ18-25hp	¥5,610 (¥5,100)

### アルミアノード

No.	Mfg.No.	適用	税込価格 (税抜価格)
326400	☆ 31640A	Std.トリムタブ	¥3,410 (¥3,100)
326401	☆ 762145A	円	¥3,080 (¥2,800)
326402	☆ 806105A	ALPHAベアリング	¥5,280 (¥4,800)
326408	☆ 821630C2A	BRAVOプレート	¥4,400 (¥4,000)

### アルミアノードキット

No.	Mfg.No.	キット	税込価格 (税抜価格)
326412	☆ ALPHAKITA	ALPHA GENII	¥25,630 (¥23,300)
326413	☆ BRAVO1KITA	BRAVO1	¥14,520 (¥13,200)
326414	☆ BRAVO23KITA	BRAVO2&3	¥12,430 (¥11,300)

※アルミアノードは汚れた真水や真水と海水が混ざる水域で使用します。



## THE FUTURE OF MARINE STABILIZATION



### SPECIFICATIONS

### SG20

### SG40

対応サイズ	45 - 55フィートまたは25トンまで	50 - 60フィートまたは40トンまで
定格回転数	9,500 RPM	7,500 RPM
定格回転数における角運動量	5,900 Nms	9,100 Nms
定格回転数における揺れ抑制トルク速度	15,500 Nm	19,000 Nm
起動時間 (定格回転)	55 分	55 分
起動時間 (安定化)	25 分 (定格回転の55%)	25 分 (定格回転の55%)
入力電圧 (AC)	115V, 50/60 Hz, 単相 220V, 50/60 Hz, 単相	220V, 50/60 Hz, 単相
入力電圧 (DC)	12 VDC	24 VDC
ACモーターの起動電力	3.8 kW	4 kW
ACモーターの運転電力	1.5 - 2.5 kW*	1.5 - 2.5 kW*
DC出力 (起動および運転時)	150 W (ディスプレイ含む)	220 W (ディスプレイ含む)
冷却用海水量	15 (min) - 30 (max) LPM [4 (min) - 8 (max) GPM]	15 (min) - 30 (max) LPM [4 (min) - 8 (max) GPM]
動作保証温度	0 - 60 °C [32 - 140 °F]	0 - 60 °C [32 - 140 °F]
本体サイズ	0.76 x 0.77 x 0.65 m [29.9 x 30.3 x 25.6 in]	0.86 x 0.93 x 0.72 m [34.0 x 36.5 x 28.4 in]
重量	495 kg [1,091 lbs]	650 kg [1,430 lbs]
ノイズ出力	70 - 72 dBC @ 1 m	68 - 70 dBC @ 1 m

\* 海上の状況による

2024年スマートジャイロはNAVICO マルチファンクションディスプレイとシームレスな統合を発表しました。



スマートジャイロ社のアンチローリングジャイロは水冷システムを導入。モーターおよびインバーターを効率よく冷却して、安定した動作を実現します。また真空ケーシング内のフライホイールにより、摺動部分の発熱を極限まで抑えます。さらにモーションセンサーおよび慣性測定ユニット (IMU) でリアルタイムで艇の挙動を監視。連動するクローズドループ・ブレーキシステムによってジャイロは理想的にコントロールされます。艇の揺れは劇的に軽減され、船酔いに苦しむ回数も減少します。メンテナンスに関しては、他の製品と異なり艇に設置された状態で行うことが可能です。



## SG60

55 - 65フィートまたは50トンまで
5,500 RPM
12,500 Nms
25,000 Nm
45 分
25 分 (定格回転の55%)
220V, 50/60 Hz, 単相
24 VDC
4.5 kW
2.4 - 4.0 kW*
220 W (ディスプレイ含む)
15 (min) - 30 (max) LPM [4 (min) - 8 (max) GPM]
0 - 60 °C [32 - 140 °F]
1.08 x 1.11 x 0.87 m [42.4 x 43.7 x 34.3 in]
910 kg [2,006 lbs]
62 - 64 dBC @ 1 m



## SG80

60 - 70フィートまたは60トンまで
5,500 RPM
15,400 Nms
30,100 Nm
45 分
25 (定格回転の55%)
220V, 50/60 Hz, 単相
24 VDC
4.9 kW
2.4 - 4.0 kW*
220 W (ディスプレイ含む)
15 (min) - 30 (max) LPM [4 (min) - 8 (max) GPM]
0 - 60 °C [32 - 140 °F]
1.08 x 1.11 x 0.87 m [42.4 x 43.7 x 34.3 in]
980 kg [2,160 lbs]
62 - 64 dBC @ 1 m

※ SG120(70-85ft)、SG150(80-95ft)についてはお問い合わせください。